

CACTUS

総合カタログ No.20



 **CACTUS**

はじめに

弊社は、永年に亘り、プロのお客様からご愛顧を賜っている『カクタス製品(電動工具、圧着工具、油圧工具、カッター等)』の品質・技術を継承し、開発・製造・販売に務めております。

益々高度化するお客様のニーズに迅速に応え、業界に有益な製品を供給するため、日々研究を続けております。

お客様のご要望、現場の声に耳を傾け、製品の改良・改善、新製品開発にも反映し、お客様から一層信頼される企業として更に発展すべく努力いたします。

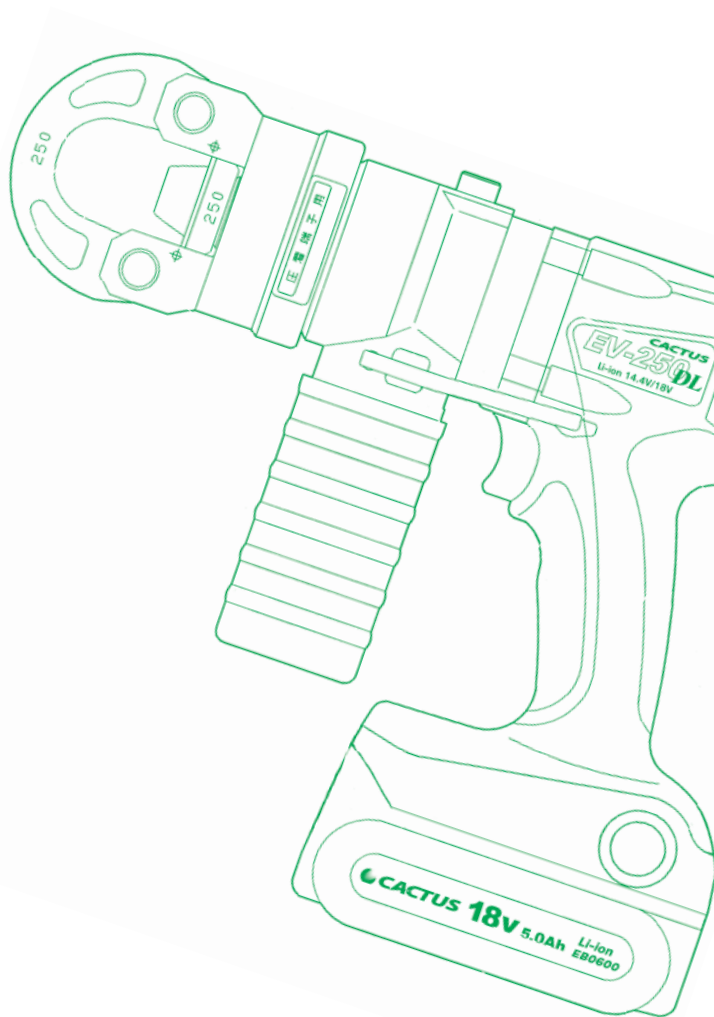





CONTENTS

安全に関するご注意	1
マルチ工具用アタッチメントシリーズ	2~3
コードレス圧着工具/AC100V用圧着工具	4~7
EV-325DL/Hiアタッチメント	8~9
EV-325DL/Hiアタッチメントケース/充電器/電池パック	10
コードレス圧着工具EV-60DL	11
マルチ工具アタッチメント	12~16
アタッチメント(パンチ/アングルパンチャー)/アタッチメントケース	17
アタッチメント(アングル加工機)	18
コードレス複動式パンチャー	19
高圧ホース・油圧オイル・肩掛けベルト	20
油圧ポンプ	21
圧着工具(手動油圧式)	22
圧着工具(分離式)	23
圧縮工具	24
圧縮工具(銅線用圧縮・分離式圧縮)	25
コードレス電動ケーブルカッター	26
ケーブルカッター(手動式・油圧式)	27
ノックアウトパンチ	28~30
パンチカッター/部品	31
パイプベンダー・ベンダーシュー	32
ドラムローラー・ケーブル皮むき機	33
ユニボラー	34
ケーブルI.D.プリンター(キャノン)	35
アンカーテスター	36~41
アングル加工機	42~43
電気計測器(共立電気計器株式会社)	44~45
温度管理用示温材(日油技研工業株式会社製)	46~47
テイクアウト(日油技研工業株式会社製)	48
詳細表	49
カクタス付属品価格表	50~53
共立電気計器株式会社価格表	54~55

安全に関するご注意

●機械工具・油圧工具・機械装置についてはご使用の前に「取扱説明書」をよくお読みの上、正しくお使いください。

注意事項は、「 警告」、「 注意」に区分していますが、誤った取扱をしたときに使用者が死亡または、重傷を負う可能性が想定される内容を「 警告」、使用者が傷害を負う可能性が想定される内容および物的損害のみ発生が想定される内容を「 注意」として記載しています。なお、「 注意」に記載した事項でも、状況によっては、重大な結果に結びつく可能性があります。いずれも安全に関する重要な内容を記載していますので必ず守ってください。

警告

1.正しく使用してください。

- 取扱説明書に指定された用途以外には使用しないでください。事故やけがの恐れがあります。
- 能力を超えた無理な使用は事故の恐れがあります。
- カタログおよび取扱説明書に記載してある付属品やアタッチメント以外のものは使用しないでください。事故やけがの恐れがあります。

2.保護メガネを使用してください。

- 作業中保護メガネを使用してください。また安全帽など着用し、安全を確保してください。

3.作業場の周囲状況も考慮してください。

- 溶接や火気を使用している付近では使用しないでください。油を使用しているため、火災や焼失の恐れがあります。
- 充電工具・電動工具は、可燃性の液体やガスのある場所で使用したり、充電しないでください。爆発や火災の恐れがあります。
- 作業場は十分に明るくしてください。暗い場所での作業は事故の恐れがあります。

4.顔や手を近づけたり、人に向けしないでください。

- 作業中、万が一使用方法を誤って工具に損傷が生じた場合、事故やけがの恐れがあります。
- 周りに人がいないことを確認して作業を行ってください。カッターやパンチャー等は、切断片が場合により飛ぶことがあり、事故やけがの恐れがあります。

5.感電に注意してください。

- 電動工具や充電器は、濡れた手で電源プラグに触れないでください。感電の恐れがあります。
- 充電工具・電動工具・充電器・電池パックは、雨中で使用したり、湿った、または濡れた場所や、濡れた手で使用しないでください。感電や発火の恐れがあります。
- 電動工具を使用するときは、必ず電源プラグのアースジャックでアースを取ってください(水道管、ガス管、電話のアース線等接続不可)。感電の恐れがあります。

6.充電工具はカクタス専用の充電器と電池パックを使用してください。

- 他の充電器で電池パックを充電しないでください。
- 取扱説明書に記載してある電池パック以外は充電しないでください。破裂して傷害や損傷を及ぼす恐れがあります。

7.充電工具の電池パックを火中に投入しないでください。

- 破裂したり有害物質の出る恐れがあります。

注意

1.作業場はいつもきれいに保ってください。

- 散らかった場所は、事故の恐れがあります。

2.作業員以外、作業場へ近づけないでください。

- 事故の恐れがあります。

3.無理して使用しないでください。

- 安全に能率良く作業するために、製品の能力に似合った速さで作業してください。能力以上でのご使用は事故の恐れがあります。

4.きちんとした服装で作業してください。

- だぶだぶの衣服やネックレス等の装身具を着用したままで作業しないでください。工具に引き込まれたり、挟まれる恐れがあります。
- 滑り易い手袋や履物は、けがの恐れがあります。

5.使用しない場合は、きちんと保管してください。

- 乾燥した場所で子供の手の届かない所に保管してください。事故の恐れがあります。
- 充電工具や電池パックを、温度が50℃以上上がる可能性のある場所に保管しないでください。油や電池パックの劣化の原因になり、発煙・発火の恐れがあります。

6.手荒に扱ったり、落としたりしないでください。

- 不調の原因にもなり、場合によっては破損事故の恐れがあります。
- 高所作業のときは、下に人がいないかよく確かめてください。製品や材料を落としたとき事故の恐れがあります。

7.製品は注意深く手入れをしてください。

- 使用前に製品や付属品に変形・傷・摩耗等の異常がないか十分に点検し、正常に作動するか、所定機能を発揮するか確認してください。異常がある場合は、販売店に修理を依頼してください。
- ダイヤスや刃物類は常に点検してください。変形・損傷したダイヤスや刃物類は交換してください。そのまま使用すると事故やけがの恐れがあります。

8.異常が生じたら直ちに作業を中止してください。

- 作業中、製品の調子が悪かったり、異常に気が付いたときは作業を中止し販売店に点検・修理を依頼してください。

9.製品の修理は必ずお買い上げの販売店にお申し付けください。

ご使用にあたって

- 製品には、保証書を添付しております。保証書は、販売店で所定事項を記入のうえ、発行しますので記載内容をご確認いただき大切に保管してください。
- 改良のためお断りなく仕様などを変更することがありますのでご了承ください。

電池に関するご注意

Li-ion 電池は水や導電異物の侵入、ガスによる腐食、過度な衝撃・外力での変形などにより電池パック及び電池セル内で短絡を起こすと発煙・発火・破裂する可能性があります。このような環境でのご使用はおやめください。









































マルチ工具用アタッチメントシリーズ

用途に応じて
使い分け！
充実の
ラインナップ！

		カッター				圧縮	
		CCH-460A	CCH-560A	EVS-12 EVD-16	RAC-100 CRC-70	EVT-122 EVC-T122	EV2-T240
		ケーブルカッター (口径Φ46) 	ケーブルカッター (口径Φ56) 	全ネジカッター  鉄筋カッター 	ケーブル ラックカッター 	T形分岐圧縮  T形圧縮専用 	マルチ圧縮 
		▶ P12	▶ P12	▶ P12	▶ P13	▶ P15	▶ P14
EV-250DL	 旧モデル EV-200系も含む。 ▶ P4	○	○	○	○	○	○
EV-250Hi	 旧モデル EV-200AH (AC)も含む。 ▶ P5	○	○	○	○	○	○
SH-250M	 旧モデル SH-200Mも含む。 ▶ P22	○	○	○	○	○	○
S-150E	 旧モデル EV-150系 SHM-150も含む。 ▶ P22	○	×	○	×	○	×

※EV-325 シリーズには使用できません。

※アタッチメントを使用する場合、各アタッチメントの使用範囲を厳守してください。

	パンチャー		レースウェイカッター			電動油圧式アングル加工機アタッチメント	
EV2-F100 EVF-100	EVK-4	RAP-14・EVHM-50	EVR-2D	EVRP-40	EVR-40W		
六角圧縮  P14  P15	ノックアウト パンチ  P17	ラック・レースウェイ パンチャー  P13 パンチャー  P17	レースウェイ カッター  P16	レースウェイ カッター (パンチャー付)  P16	レースウェイ カッター  P16	アングル加工機 専用アタッチメント (EV2-AK)  Vノッチ (EV2-AKV) 	カッター (EV2-AKC)  パンダー (EV2-AKB II)  P18
 ※EV2-F100							
 ※EV2-F100							
 ※EV2-F100		 要：カップラー交換	 要：カップラー交換	 要：カップラー交換	 要：カップラー交換	 要：カップラー交換	
 ※EVF-100	 ※S-150E及びEV-150 系は出力(圧力)の関 係上、本製品の穴開 け最大能力までは出 来ない場合がございます。	 ※S-150E及びEV-150 系は出力(圧力)の関 係上、本製品の穴開 け最大能力までは出 来ない場合がございます。					

製品動画



EV-250DL

(14mm²~250mm²)

標準セット



- ・本体
- ・押ダイス5個
- ・受ダイス7個
- ・電池パック (EB-0600)
- ・充電器 (EC-4010)
- ・収納ケース (アルミ製)

標準価格: **450,000円** (税別)

495,000円 (税込)

※のカッター収納部には
CCH-460A, 560Aが収納できます。(オプション)

18V・14.4V併用可

特長

- ポンプ 早送り付きでスピード圧着 (250mm²圧着時約12秒)
- ヘッド 360度回転で作業が簡単
- モーター スピードコントロール付きで仮押えが簡単
ブレーキ付きで瞬時に停止
- バッテリー 高容量で250mm²を約130回 (目安) 圧着可能
- 圧着終了確認 作業終了時にポーンという確認音



EV用各押ダイス 各受ダイス

各ダイスの品番は、P50をご参照ください。

仕様 ※従来のアタッチメントはそのままご使用になれます。

本 体	EV-250DL	充 電 器	EC-4010	電池パック	EB-0600
モーター電圧	DC18V/14.4V	電 源	AC100V	種 類	リチウムイオン
公 称 出 力	125kN	消 費 電 力	198W	電 圧	DC18V
圧 着 範 囲	14~250mm ²	充 電 時 間	約40分 (実用)	質 量	710g
外 形 寸 法	295(長)×240(高)×75(幅)mm	質 量	900g	充 電 器	EC-4010
質 量	4.3kg (電池パック、ダイス含む)				

端子とダイスの組合せ

端子の呼び	押ダイス	受ダイス	適用
14	14~22	14	(旧モデル) EV-150系
22		22~38	
38	38~60	60	EV-250DL EV-250L EV-250Hi EV-250AH SH-250M (旧モデル) EV-200系
60			
70	70~150	70~100	
80			
100			
150	200	200	
200			
250	250	250	

使用できるアタッチメント



4 電池に関するご注意

Li-ion電池は水や導電異物の侵入、ガスによる腐食、過度な衝撃・外力での変形などにより電池パック及び電池セル内で短絡を起こすと発煙・発火・破裂する可能性がございます。この様な環境でのご使用はおやめください。

ブラシレスモーター搭載

EV-250Hi

(14mm²~250mm²)
(AC100V 用)



標準セット



- ・本体
- ・押ダイス5個
- ・受ダイス7個
- ・収納ケース(アルミ製)

標準価格: **410,000円**(税別)
451,000円(税込)

※のカッター収納部にはCCH-460A、560Aが収納できます。(オプション)

特長

- ポンプ 早送り付きでスピード圧着(250mm²圧着時約15秒)
- ヘッド 360度回転で作業が簡単
- モーター スピードコントロール付きで仮押さえが簡単
ブレーキ付きで瞬時に停止
- 圧着終了確認 作業終了時にポーンという確認音

端子とダイスの組合せ

端子の呼び	押ダイス	受ダイス	適用
14	14~22	14	(旧モデル) EV-150系
22		22~38	
38	38~60	60	EV-250DL EV-250L EV-250Hi EV-250AH SH-250M (旧モデル) EV-200系
60		70~100	
70	70~150	150	
80		200	
100		250	
150	200	200	
200	250	250	

仕様

本体	EV-250Hi
モーター電圧	AC100V 50/60HZ
消費電力	380W
消費電流	4.8A
公称出力	125KN
圧着範囲	14~250mm ²
外形寸法	318(長)×230(高)×70(幅)mm(ダイス250mm ² 付)
質量	4.5Kg(ダイス250mm ² 付)

各ダイスの品番は、P50 をご参照ください。

使用できる
アタッチメント



EV-325DL

(60mm²~325mm²)



肩掛けベルト(標準セット)装備で
安全作業!!

18V・14.4V
併用可

標準セット



- ・本体
- ・押ダイス1個
- ・受ダイス4個
- ・電池パック (EB-0600)
- ・充電器 (EC-4010)
- ・収納ケース(アルミ製)
- ・肩掛けベルト (KB-325)

標準価格: **530,000円** (税別)
583,000円 (税込)

製品動画



肩掛けベルト (KB-325)標準セット品

特長

- ポンプ 早送り付きでスピード圧着(325mm²圧着時約27秒)
- ヘッド 180度回転で作業が簡単
- モーター スピードコントロール付きで仮押さえが簡単
ブレーキ付きで瞬時に停止
- バッテリー 高容量で325mm²を約73回(目安)圧着可能
- 圧着終了確認 作業完了時にポーンという確認音



EV-325系押ダイス



各受ダイス

各ダイスの品番は、P50をご参照ください。

仕様 ※従来のアタッチメント (EV-250型・200型・150型用) はご使用できません。

本体	EV-325DL	充電器	EC-4010	電池パック	EB-0600	押ダイス	※60~100・150~325
モーター電圧	DC18V/14.4V	電源	AC100V	種類	リチウムイオン	受ダイス	※60・※100・150・200・250
公称出力	185kN	消費電力	198W	電圧	DC18V	※60~100の圧着ダイス(押・受)は別売りです。 ※14-38の圧着ダイスは、ご相談ください。	
圧着範囲	150~325mm ²	充電時間	約40分(実用)	質量	710g		
外形寸法	350(長)×240(高)×93(幅)mm	質量	900g	充電器	EC-4010		
質量	7.2kg(電池パック、ダイス含む)						

専用アタッチメント ※詳しくは P8-9 をご覧ください。

EV-325DL/Hi/SH-325M 用
ケーブルカッター

CCH-680A



EV-325DL/Hi/SH-325M 用
圧縮アタッチメント

EV3-H325



EV-325DL/Hi/SH-325M 用
圧縮アタッチメント

EV3-T365



ブラシレスモーター搭載



EV-325Hi

(60mm²~325mm²)
(AC100V 用)

標準セット



- ・本体
- ・押ダイス1個
- ・受ダイス4個
- ・収納ケース(アルミ製)
- ・肩掛けベルト(KB-325)

標準価格:510,000円(税別)
561,000円(税込)

※のカッター収納部にはCCH-680Aが収納できます。(オプション)



肩掛けベルト(KB-325)標準セット品

特長

- ポンプ 早送り付きでスピード圧着(325mm²圧着時約30秒)
- ヘッド 180度回転で作業が簡単
- モーター スピードコントロール付きで仮押さえが簡単
ブレーキ付きで瞬時に停止
- 圧着終了確認 作業終了時にポーンという確認音



EV-325系押ダイス



各受ダイス

仕様			
本体	EV-325Hi	押ダイス	※60~100・150~325
モーター電圧	AC100V 50/60HZ	受ダイス	※60・※100・150・200・250
消費電力	380W		
消費電流	4.8A		※60~100の圧着ダイス(押・受)は別売りです。
公称出力	185KN		※14-38の圧着ダイスは、ご相談ください。
圧着範囲	150~325mm ²		
外形寸法	380(長)×255(高)×93(幅)mm(ダイス325mm ² 付)		
質量	7.4Kg(ダイス325mm ² 付)		

専用アタッチメント ※詳しくは P8-9 をご覧ください。

EV-325DL/Hi/SH-325M 用
ケーブルカッター

CCH-680A



EV-325DL/Hi/SH-325M 用
圧縮アタッチメント

EV3-H325



EV-325DL/Hi/SH-325M 用
圧縮アタッチメント

EV3-T365



EV-325DL/Hi 用ケーブルカッター CCH-680A



標準価格: 135,000円(税別)
148,500円(税込)

■切れ味抜群。カニばさみ方式

仕様 切断能力	
□ 径	φ68
切断能力(例)	600V CVT325mm ²
切断時間	600V CVT325mm ² 約19秒
質 量	2.2kg

※活線、ピアノ線、ACSR、鉄線等は切断できません。
※素線径1mm以下のケーブルは切断できません。

使用できる工具



製品動画



EV-325DL/Hi 用圧縮アタッチメント EV3-H325 (収納ケース付) ※ダイス別売

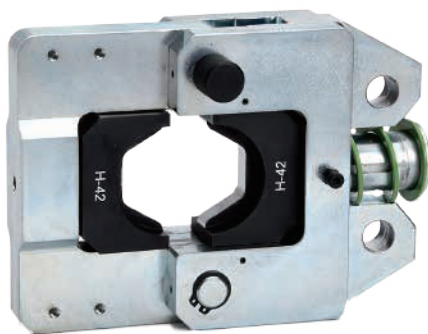

製品動画



標準価格: 225,000円(税別)
247,500円(税込)

収納ケース



- CCH-680A
- EV3-H325用ダイス
(六角ダイス3組、T形ダイス3組)収納可能

■マルチ圧縮

仕様	
圧縮範囲	①T形コネクター T-288,365,450 ②銅圧縮端子 200sq,250sq,325sq
外観寸法	縦183mm×横130mm×幅68mm
質 量	3.6kg(本体のみ)

使用できる工具



六角圧縮ダイス



T形圧縮ダイス



EV3-H325 ダイス表

EV3ダイス 型番	適用電線 断面積 (mm ²)	【T形コネクター】 適用電線組み合わせ (mm ²)				
		T-288	241~288	150+100	200+60	250+14
T-365	289~365	150+150	200+100	200+150	250+100	325+38
T-450	366~450	200+200	250+150	250+200	325+60	325+100

EV3-H325 ダイス型番	【JIS六角圧縮】 適用電線断面積 (mm ²)
H-32	180~200
H-36	240
H-38	250
H-42	325

各ダイスの品番は、P50をご参照ください。

※六角圧縮には、JIS規格以外にもJCAA規格や端子メーカー規格があります。対角寸法をご確認ください。

アタッチメント

EV-325DL/Hi 用圧縮アタッチメント EV3-T365 ※ダイス別売



標準価格: 98,000円(税別)
107,800円(税込)

■マルチ圧縮

仕様	
圧縮範囲	①T形コネクター T-20~T-240 (EV2-T240共通) T-288~T-365 (EV3-T365専用)
	②銅圧縮端子 8~200sq
	③C形コネクター 14×5.5(φ2.6)~100×100
	④銅直線銅管端子 14~200sq
外観寸法	縦99mm×横97mm×幅45mm
質量	0.9kg(本体のみ)

使用できる工具



各ダイスの品番は、P50 をご参照ください。

EV3-T365 ダイス表

EV2ダイス 型番	適用電線 断面積(mm ²)	【T形コネクター】 適用電線組み合わせ(mm ²)									
		8+8	14+2	14+3.5	14+5.5						
T-20	14~20										
T-26	21~26	14+8	22+2	22+3.5							
T-44	27~44	14+14	22+5.5	22+8	22+14	22+22	38+2	38+3.5	38+5.5		
T-60	45~60	38+8	38+14	38+22							
T-76	61~76	38+38	60+2	60+3.5	60+5.5	60+8	60+14				
T-98	77~98	60+22	60+38								
T-122	99~122	60+60	100+2	100+3.5	100+5.5	100+8	100+14	100+22			
T-154	123~154	100+38	150+2	150+3.5							
T-190	155~190	100+60	150+5.5	150+8	150+14	150+22	150+38				
T-240	191~240	100+100	150+60	200+2	200+3.5	200+5.5	200+8	200+14	200+22	200+38	
EV3ダイス 型番	適用電線 断面積(mm ²)	【T形コネクター】 適用電線組み合わせ(mm ²)									
		150+100	200+60	250+5.5	250+8	250+14	250+22	250+38			
T-288	241~288										
T-365	289~365	150+150	200+100	200+150	250+60	250+100	325+8	325+14	325+22	325+38	

EV2ダイス 型番	【JIS六角圧縮】 適用電線断面積(mm ²)	
CT-12	8~14	
CT-14	22~38	
CT-19	45~70	
CT-23	75~100	
CT-26	110~125	
CT-29	150	
CT-32	180~200	

EV2ダイス 型番	【C形コネクター】 適用範囲(mm)			
U-22	14×14	22×14	22×22	
U-38	38×14	38×22	38×38	
U-60	60×14	60×22	60×38	60×60
U-100	100×38	100×60	100×100	

CT-12	モールド ジスコン	14~22
CM-22		38~60
CT-26		100-150
CT-23	KLT開閉器 (パス)	100 (300A)
CT-26		125 (400A)
CM-16	パット マウント	14~38
CM-22		60
CT-26		100
CM-30		150

EV2ダイス 型番	【銅直線銅管端子】 適用電線断面積(mm ²)
S5-11	14-22
S38-14	38
S60-16.5	60
S80-18	80
S100-20	100
S125-22	125
S150-24	150
S200-27	200



EV3-T365用ダイス

※六角圧縮には、JIS規格以外にもJCAA規格や端子メーカー規格があります。
対角寸法をご確認ください。

EV-325DL/Hi アタッチメントケース AT-3B



標準価格: 25,000円(税別)
 27,500円(税込)

寸法 : 405(長)X335(幅)X120(高)(mm)
 質量 : 2.4kg(ケースのみ)

(アタッチメント収納例)
 白点線を外した使用例

(アタッチメント収納例)
 白点線そのままの使用例



【パターン1】 収納可能品

- ・ケーブルカッター(CCH-680A)
 - ・T形ダイス(T-288、365、450)
 - ・圧縮アタッチメント(EV3-H325)
 - ・六角ダイス(H-32、H-36、H-38、H-42)
- (T形、六角ダイス合計6組)収納可能

【パターン2】 収納可能品

- ・ケーブルカッター(CCH-680A)
 - ・T形ダイス(T-20~T-365)
 - ・圧縮アタッチメント(EV3-T365)
 - ・六角ダイス(CT-12~CT-32)
- (T形、六角ダイス合計18組)収納可能

充電器 **EC-4010**
 14.4V、
 18V 兼用



標準価格: 18,500円(税別)
 20,350円(税込)

電池パック **EB-0505**
 14.4V-5.0Ah



標準価格: 28,000円(税別)
 30,800円(税込)

電池パック **EB-0600**
 18V-5.0Ah



標準価格: 32,000円(税別)
 35,200円(税込)

EV-60DL

(8mm²~60mm²)

コンパクトヘッド採用



標準セット



- ・本体
- ・押ダイス3個
- ・受ダイス4個
- ・電池パック (EB-0505)
- ・充電器 (EC-4010)
- ・収納ケース (アルミ製)

標準価格: 300,000円 (税別)
330,000円 (税込)

18V・14.4V併用可

特長

- 圧着時間60mm²圧着時約4秒
- 360度回転で作業が簡単
- スピードコントロール付で仮押さえが簡単
- ブレーキ付で瞬時に停止
- 高容量で60mm²を約400回 (目安) 圧着可能
- 終了時にポーンという確認音

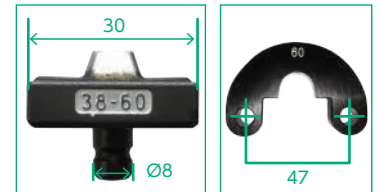

EV-60DL・S-60ES用各押ダイス 受けダイス

各ダイスの品番は、P50 をご参照ください。

仕様					
本体	EV-60DL	充電器	EC-4010	電池パック	EB-0505
モーター電圧	DC18V/14.4V	電源	AC100V	種類	リチウムイオン
公称出力	55kN	消費電力	198W	電圧	DC14.4V
圧着範囲	8~60mm ²	充電時間	約40分 (実用)	質量	610g
外形寸法	250 (長) × 230 (高) × 75 (幅) mm	質量	900g	充電器	EC-4010
質量	3.1kg (電池パック、ダイス含む)				

端子とダイスの組合せ			
端子の呼び	押ダイス	受ダイス	適用
8	8	8	EV-60DL
14	14~22	14	EV-60L
22		22-38	S-60ES
38	38~60	60	S-60Ei
60			

電池に関するご注意

Li-ion電池は水や導電異物の侵入、ガスによる腐食、過度な衝撃・外力での変形などにより電池パック及び電池セル内で短絡を起こすと発煙・発火・破裂する可能性がございます。このような環境でのご使用はおやめください。

ケーブルカッター CCH-460A



標準価格: 120,000円(税別)
132,000円(税込)

■切れ味抜群。カニばさみ方式

仕様 切断能力	
口径	φ46
切断能力 (例)	600V CV150×3芯
	600V CVT150mm ²
	600V VVR100mm ² ×3芯
切断時間	EV250DL 600V CV150mm ² ×3芯 約12秒
切断回数	EV250DL CVT600V CV150mm ² 約185本
質量	1.75kg

※活線、ピアノ線、ACSR、鉄線等は切断できません。
※素線径1mm以下のケーブルは切断できません。

使用できる工具



ケーブルカッター CCH-560A

製品動画



標準価格: 125,000円(税別)
137,500円(税込)

■切れ味抜群。カニばさみ方式

仕様 切断能力	
口径	φ56
切断能力 (例)	600V CV200×3芯
	600V CVT250mm ²
	600V VVR150mm ² ×3芯
切断時間	600V CV200mm ² ×3芯 約12秒
切断回数	CVT600V CV200mm ² 約148本
質量	1.8kg

※活線、ピアノ線、ACSR、鉄線等は切断できません。
※素線径1mm以下のケーブルは切断できません。

使用できる工具

EV-250DL、EV-250Hi、
SH-250M専用



旧モデル EV-150系は使用不可。

全ネジカッター EVS-12

切断能力:
W3/8、W1/2、
M8、M10、M12

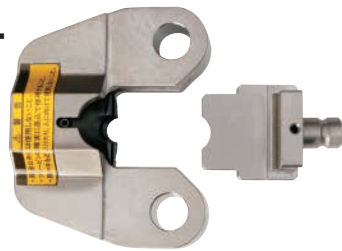

標準価格: 115,000円(税別)
126,500円(税込)

■ネジ山もつぶさずスパッと切断。

仕様 切断能力		
切断ネジ径	材質	切断回数
W-3/8	軟鋼(SS400)	約290
	ステンレス(SUS304相当)	約232
W-1/2	軟鋼(SS400)	約145
質量	410g(ヘッドのみ)	

※標準付属品:ヨークEVS(ヘッド)及びカッターEVS(押ダイス)、ダイスA-3/8W、A-1/2W付き

オプション ※M12はSUS不可。	切断ネジ径	ダイス	押ダイス
	M8	A-8M	EVSC
	M10	A-10M	(注1)
	M12	A-12M	EVSM12

(注1) EVS-12標準品に付属されております。

鉄筋カッター EVD-16

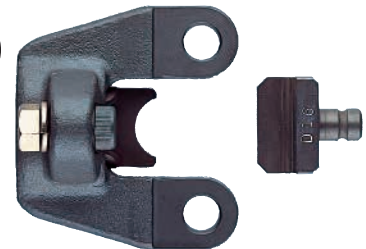

切断回数
D-10: 約 465回
D-13: 約 316回
D-16: 約 158回

質量: 470g(ヘッドのみ)

標準価格: 72,000円(税別)
79,200円(税込)

■シャープな切れ味

仕様 切断能力	
鉄筋コンクリート用棒鋼(SD-35以下)	φ16以下
軟鋼(SS400)棒	φ16以下
ステンレス棒鋼(SUS304相当)	φ12以下

※標準付属品:ヨーク(ヘッド)、受ダイス・押ダイス付
※活線、ピアノ線、ACSR、鉄線等は切断できません。

ケーブルラックカッター RAC-100

EV-200/250系

100幅・70幅ケーブルラック切断
質量:6.7kg(本体のみ)

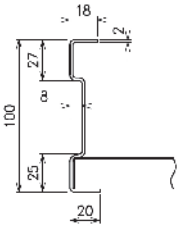

(替刃QRタイプ用付)
標準価格: **320,000円**(税別)
352,000円(税込)

■バリなし切断。歪みもほぼ無し

仕様 切断能力		
型 式	RAC-100	
対 応 寸 法	幅 100mm	幅 70mm
適 切 切 断 物	QRタイプ(SUS不可)	SRタイプ(SUS不可)
可 動 刃 名 称	LRA-L	LRA-S ※
固 定 刃 名 称	LRA-NQR	LRA-NSR ※

寸法 200(長)×66(幅)×257(高)(mm) 質量 6.7Kg

※RAC-100においては可動刃LRA-S固定刃LRA-NSRは別売です。
※その他の形状も特注にて承ります。



旧モデル EV-150系は使用不可。



製品動画

ケーブルラックカッター CRC-70

EV-200/250系

軽量・コンパクト
70幅ケーブルラック切断
質量:3.9kg(本体のみ)

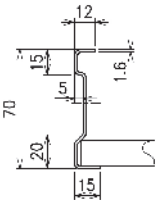

(替刃SRタイプ用付)
標準価格: **200,000円**(税別)
220,000円(税込)

■バリなし切断。歪みもほぼ無し

仕様 切断能力	
型 式	CRC-70
対 応 寸 法	幅 70mm
適 切 切 断 物	SRタイプ(SUS不可)
可 動 刃 名 称	SN-SR
固 定 刃 名 称	SS
質 量	3.9kg

※その他の形状も特注にて承ります。

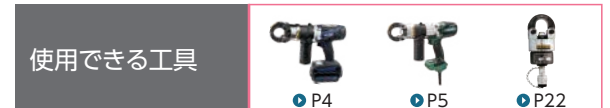

旧モデル EV-150系は使用不可。

ラック・レースウェイパンチャー RAP-14

EV-200/250系



標準価格: **180,000円**(税別)
198,000円(税込)

付属品: 本体(替刃 11φ付)・ハンドル・置台

重要:使用上の注意

薄板(SS400相当 t=2以下/SUS304相当 t=1.5以下)
(能力以上の厚さの材料加工は、事故の要因となります。)

仕様	
型 式	RAP-14
穴あけ替刃サイズ	8φ、11φ、14φ
適 用 材 料	SR、SD-SR、S-SR
	QR、SD-QR、S-QR
	D1、SD-D1、S-D1、DP1、DLE-30
	D2、SD-D2、S-D2、DP-2
	D20、SD-D20、S-D20
	D15、SD-D15、S-D15
質 量	本体(2.2kg) 置台(1.0kg)

※溶融亜鉛メッキ仕上げ材は使用できません。



ラック加工例



レースウェイ加工例

下記アタッチメントは、EV-200系 / 250系専用アタッチメントです。

マルチ圧縮 EV2-T240

EV-250DL, EV-250Hi, SH-250M専用

使用できる工具



質量: 1.5kg(ヘッドのみ)

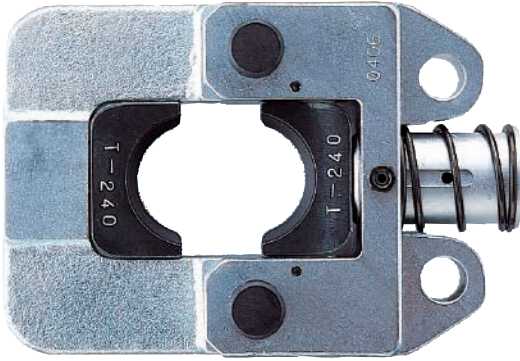

※ダイス別売り
EV2-T240はダイスが全てオプションとなります。
EV2-T240ダイス表より該当ダイスをご確認ください。

標準価格: 83,000円(税別)
91,300円(税込)

※ダイスはCT-2(終息品)と共用です。



製品動画

旧モデル EV-150系は使用不可。

圧縮種類

- T形コネクタ
T-20~T240
- C形コネクタ
14×5.5(φ2.6)~100×100
- 銅圧縮端子(六角)
8mm²~200mm²
- 銅直線
38mm²~200mm²

EV2-T240 ダイス表

EV2ダイス 型番	品番	適用電線 断面積(mm ²)	【T形コネクタ】 適用電線組み合わせ(mm)											
			8+8	14+2	14+3.5	14+5.5								
T-20	EV2-DT20	14~20												
T-26	EV2-DT26	21~26	14+8	22+2	22+3.5									
T-44	EV2-DT44	27~44	14+14	22+5.5	22+8	22+14	22+22	38+2	38+3.5	38+5.5				
T-60	EV2-DT60	45~60	38+8	38+14	38+22									
T-76	EV2-DT76	61~76	38+38	60+2	60+3.5	60+5.5	60+8	60+14						
T-98	EV2-DT98	77~98	60+22	60+38										
T-122	EV2-DT122	99~122	60+60	100+2	100+3.5	100+5.5	100+8	100+14	100+22					
T-154	EV2-DT154	123~154	100+38	150+2	150+3.5									
T-190	EV2-DT190	155~190	100+60	150+5.5	150+8	150+14	150+22	150+38						
T-240	EV2-DT240	191~240	100+100	150+60	200+2	200+3.5	200+5.5	200+8	200+14	200+22	200+38			

EV2ダイス 型番	品番	【JIS六角圧縮】 適用電線断面積(mm ²)	
CT-12	EV2-DC T 12	8~14	
CT-14	EV2-DC T 14	22~38	
CT-19	EV2-DC T 19	45~70	
CT-23	EV2-DC T 23	75~100	
CT-26	EV2-DC T 26	110~125	
CT-29	EV2-DC T 29	150	
CT-32	EV2-DC T 32	180~200	

EV2ダイス 型番	品番	【C形コネクタ】 適用範囲(mm)			
U-22	EV2-DU22	14×14	22×14	22×22	
U-38	EV2-DU38	38×14	38×22	38×38	
U-60	EV2-DU60	60×14	60×22	60×38	60×60
U-100	EV2-DU100	100×38	100×60	100×100	

EV2ダイス 型番	品番	【銅直線銅管端子】 適用電線断面積(mm ²)
S5-11	EV2DS5	14-22
S38-14	EV2-DS38	38
S60-16.5	EV2-DS60	60
S80-18	EV2-DS80	80
S100-20	EV2-DS100	100
S125-22	EV2-DS125	125
S150-24	EV2-DS150	150
S200-27	EV2-DS200	200



EV2-T240 各種

※六角圧縮ダイスの選択は、使用前に端子メーカーの仕様書等で『対角寸法』をご確認ください。

銅圧縮(六角)EV2-F100

EV-250DL, EV-250Hi, SH-250M専用



EV2-F100 各種

標準価格: 150,000円(税別)
165,000円(税込)

EV2-F100【JIS 六角圧縮】

名称	型番	品番
ヨーク(ヘッド)	EVT-H	EVT-H
EV2-F100ダイス(4組) 適用電線: 8mm ² ~100mm ²	CU-12L	EV2-FDCU12L
	CU-14L	EV2-FDCU14L
	CU-19L	EV2-FDCU19L
	CU-23L	EV2-FDCU23L

※KLT開閉器(パス)用には、CU-23Lをご使用ください。
※モールドジスコン、パットマウント用圧縮ダイスはございません。
※モールドジスコン、パットマウントで作業される場合は、EV2-T240とそれ用のダイスをご使用ください。
※六角圧縮ダイスの選択は、使用前に端子メーカーの仕様書等で『対角寸法』をご確認ください。

T形圧縮専用 EVC-T122

■スピーディーな作業性

質量:1.6kg(ヘッドのみ)

※ダイス別売



標準価格: **80,000円** (税別)
88,000円 (税込)

ヘッドカバー (オプション品)

■ヘッド部の保護

写真はEVC-T122ヘッドカバー (オプション)装着状況です。

※非耐電圧



ヘッドカバーのみ
標準価格: **11,000円** (税別)
12,100円 (税込)

EVC-T122 オプションダイス表

EVTダイス 型番	品番	適用電線 断面積(mm ²)	【T形コネクター】 適用電線組み合わせ(mm ²)							
			8+8	14+2	14+3.5	14+5.5				
T-20	EVT-DT20	14~20	8+8	14+2	14+3.5	14+5.5				
T-26	EVT-DT26	21~26	14+8	22+2	22+3.5					
T-44	EVT-DT44	27~44	14+14	22+5.5	22+8	22+14	22+22	38+2	38+3.5	38+5.5
T-60	EVT-DT60	45~60	38+8	38+14	38+22					
T-76	EVT-DT76	61~76	38+38	60+2	60+3.5	60+5.5	60+8	60+14		
T-98	EVT-DT98	77~98	60+22	60+38						
T-122	EVT-DT122	99~122	60+60	100+2	100+3.5	100+5.5	100+8	100+14	100+22	

T形圧縮 EVT-122



EVT-122 各種

■確実な圧縮

質量:380g(ヘッドのみ)

標準価格: **142,000円** (税別)
156,200円 (税込)

EVT-122(セット内容内訳)

名 称	型番	品番
ヨーク(ヘッド)	EVT-H	EVT-H
EVTダイス(7組付) (T-20~T-122)	T-20	EVT-DT20
	T-26	EVT-DT26
	T-44	EVT-DT44
	T-60	EVT-DT60
	T-76	EVT-DT76
	T-98	EVT-DT98
	T-122	EVT-DT122

銅圧縮(六角) EVF-100

EV-150系専用

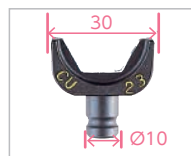
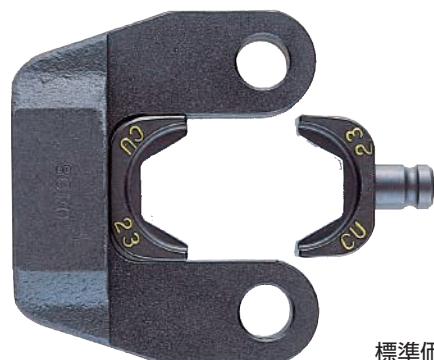

EVF100 各種

■確実な圧縮

質量:380g(ヘッドのみ)

標準価格: **150,000円** (税別)
165,000円 (税込)

EVF-100【JIS 六角圧縮】

名 称	型番	品番
ヨーク(ヘッド)	EVT-H	EVT-H
EVFダイス(4組) (CU8mm ² ~CU100mm ²)	CU-12L	EV2-FDCU12L
	CU-14L	EV2-FDCU14L
	CU-19L	EV2-FDCU19L
	CU-23	EVF-DCU23

※KLT開閉器(バス)用には、CU-23をご使用ください。

※モールドジスコン、パットマウント用圧縮ダイスはございません。

※六角圧縮ダイスの選択は、使用前に端子メーカーの仕様書等で「対角寸法」をご確認ください。

レースウェイカッター(パンチャー付)

EVRP-40

(収納ケース付)

パンチャー付で、
さらに作業効率アップ



製品動画



標準価格:

EVRP-40-D30

(D30+P11φ付): 300,000円(税別) 330,000円(税込)

EVRP-40-D45

(D45+P11φ付): 300,000円(税別) 330,000円(税込)

質量:4.8kg(本体のみ)

■バリなし切断・ダイス交換式

仕様	
ダイス	切断可能な材料
D30	D1、S-D1(SUS)、SD-D1、DP-1、DLE030
D45	D2、SD-D2、DP-2
P25	P25、SU-P25S
D15	D15、S-D15(SUS)、SD-D15
D20	D20、S-D20(SUS)、SD-D20

穴あけ	穴あけ可能な材料
パンチャー替刃	D1、S-D1、SD-D1、DP-1、 D2、SD-D2、DP-2、P25、SUP-1
8φ、11φ、14φ	D15、S-D15、SD-D15、 D20、S-D20、SD-D20

※溶融垂鉛メッキ仕上げは使用不可

使用できる工具



レースウェイカッター

EVR-40W

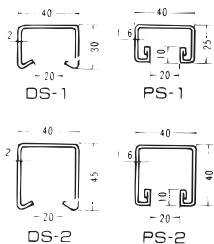

質量:4.9kg(本体のみ)

標準価格:

EVR-40W(本体のみ): 147,000円(税別) 161,700円(税込)

EVR-40W-D1(DS-1)付: 202,000円(税別) 222,200円(税込)

EVR-40W-D1L(DS-1L)付: 210,000円(税別) 231,000円(税込)

EVR-40W-D2(DS-2)付: 210,000円(税別) 231,000円(税込)

■バリなし切断・ダイス交換式・メジャー付

仕様	
ダイス	切断可能な材料
DS-1L(鉄用)	D1、SD-D1、Z-D1(溶融垂鉛メッキ)、DP-1、DLE030
DS-1	D1、S-D1(SUS)、SD-D1、Z-D1、DP-1、DLE030、DLES030K
DS-2	D2、SD-D2、DP-2
PS-1	P25
PS-2	P40
SD-15	D15
SD-20	D20

※ダイスはオプションです。 ※その他のレール形状も特注にて承ります。

使用できる工具



レースウェイカッター

EVR-2D

(ダブルダイス)

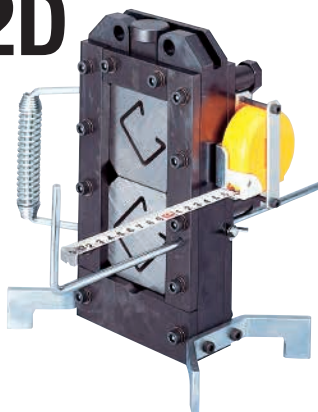

質量:6.5kg(本体のみ)

標準価格:

EVR-2D(本体のみ): 220,000円(税別) 242,000円(税込)

EVR-2D-D(DS-1+DS-2)付: 338,000円(税別) 371,800円(税込)

EVR-2D-P(PS-1+PS-2)付: 338,000円(税別) 371,800円(税込)

■バリなし切断・ダイス交換式・メジャー付

仕様	
ダイス	切断可能な材料
DS-1L(鉄用)	D1、SD-D1、Z-D1(溶融垂鉛メッキ)、DP-1、DLE030
DS-1	D1、S-D1(SUS)、SD-D1、Z-D1、DP-1、DLE030、DLES030K
DS-2	D2、SD-D2、DP-2
PS-1	P25
PS-2	P40
SD-15	D15
SD-20	D20

※同時に上・下レースウェイ切断できません

※ダイスはオプションです。

使用できる工具



ノックアウトパンチ EVK-4



質量: 2.5kg
(本体のみ)

製品動画



※実径替刃・角刃使用について
別売りのスリーブ「M」及び「L」をお求め頂き
押刃やナットからボルトが出る高さを
適宜調整してご使用下さい。

専用ケース
標準装備

標準セット



本体
ボルト: (3/8×3/4)・(3/4)各1本
スリーブ: (S)・(SS)各1個
収納ケース(アルミ製)

標準価格: 120,000円(税別) (替刃なし)
132,000円(税込)

■ラムが自由自在に回転

仕様							
薄鋼電線管用(C管)		厚鋼電線管用(G管)		下穴径	ボルト	スリーブ	板厚 (mm・軟鋼)
呼び径	実径(φ)	呼び径	実径(φ)				
15	17.6			φ11以上	3/8×3/4 段付ボルト	SS	3.2mmまで (※1)
19	20.0						
25	26.3	16	21.9				
		22	27.4	φ20以上	3/4ボルト	SS+S	
31	32.7	28	34.2				
39	39.0	36	42.8				
51	51.7	42	48.7				
63	64.4	54	60.5				
75	77.1	70	76.0	S	不要		
		82	88.8				
		92	102.5				
		104	115.2				

寸法: L:185 × W:68 × H:97 (mm) 質量: 2.5kg (スリーブ、ボルト、刃物除く)
出力: 78kN (8000kgf) ストローク: 25mm
打抜対象鋼板: SS材 3.2mm / SUS材 2.0mm以下 G104 C75 角穴75□まで
(※1) 打抜き材はSS400 (SPCC等) または相当品。SUS材の打抜きは1.5mmまでとなります。
(溶融亜鉛メッキ材等は適用外)
※パンチカッターはオプションです。 ※ケースには19~75、または16~82が収納できます。

使用できる工具



EV-325系は使用不可。

パンチャー EVHM-50

EV-200/250系専用

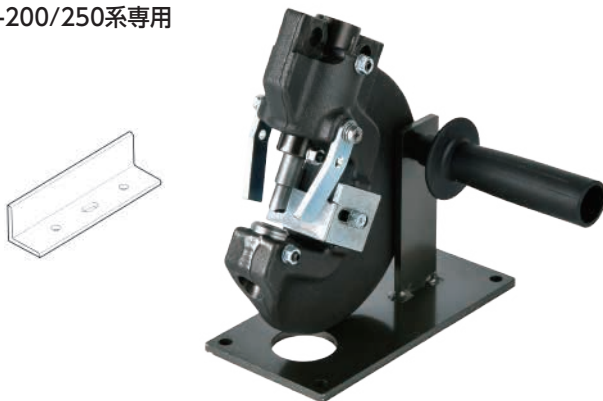

フトコロ35mm

レースウェイも使用可能です。
P49の加工対応表をご覧ください。

標準価格: 189,000円(税別)
207,900円(税込)

仕様	
最大能力	φ14×6t.11×15×6t (SS400)
	φ14×4t.11×15×4t (SUS304)
外形寸法	165×76×225mm
質量	本体(4.5kg) スタンド(1.0kg)

■標準付属品: 丸穴用パンチ・ダイス(L11B)、ストッププレート(L型替刃用)、スタンド、片口スバナ#10、六角棒レンチ#3

パンチャー用オプション替刃表

丸穴用 替刃	穴径(φ)mm	6	8	10	11	12	14
		SS400最大板厚(t)mm	4	6	6	6	6
長穴用 替刃	穴径(φ)mm	6.5×10	8.5×13	10×15	11×15		
		SS400最大板厚(t)mm	6	6	6	6	

※Aダイス(メス)は薄板用2~3.2mm Bダイス(メス)は厚板用4~6mmに分けてご使用ください。
※L型パンチ&ダイス、S型パンチ&ダイスの2タイプがございますのでお求めの際はご指定ください。
※S型パンチをご使用時には別途、S型用ストッププレートも必要となりますのでお求めください。
◎替刃等の詳細P49をご覧ください。

アタッチメントケース AT-F



※EV-325系用アタッチメントは収納不可。

標準価格: 25,000円(税別)
27,500円(税込)

寸法: 405(長)×335(幅)×120(高)(mm)
質量: 2.4kg(ケースのみ)

アタッチメントは必要に応じて
専用アルミケースに収納すると携帯に便利です。



<アタッチメント収納例>

EV2-AK (EV-200/250系専用)

このページの製品は専用アタッチメントEV2-AKが必要です。

標準価格: **52,000円** (税別)
57,200円 (税込)



カッター EV2-AKC

EV-200/250系専用

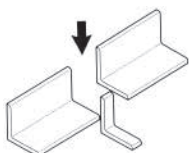

標準価格: **348,000円** (税別)
382,800円 (税込)

仕様

最大能力	L50×50×6t (SS400) L50×50×4t (SUS304)
外形寸法	162×150×246 (mm)
質量	8.2kg

■標準付属品: 定寸切り材料サポート、六角棒レンチ#6

使用できる工具



ノッチャー EV2-AKV

EV-200/250系専用

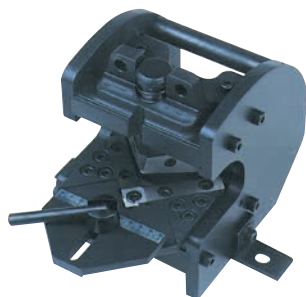
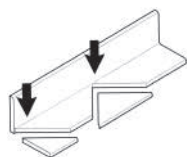

標準価格: **388,000円** (税別)
426,800円 (税込)

仕様

最大能力	L50×50×6t (SS400) L50×50×4t (SUS304)
外形寸法	245×180×215 (mm)
質量	16kg

■標準付属品: 固定用金具、六角棒レンチ#5・6

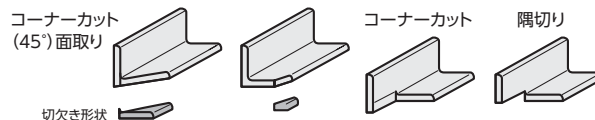

ベンダー EV2-AKBII

EV-200/250系専用

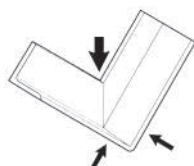

標準価格: **240,000円** (税別)
264,000円 (税込)

仕様

最大能力	L50×50×6t (SS400) L50×50×4t (SUS304)
外形寸法	132X228(294)X124 (mm)
質量	7.0kg

■標準付属品: 固定用金具、六角レンチ棒 #3-6

コードレス複動式パンチャー EHM-15LF

標準セット

- ・本体
- ・ポンチ Φ11
- ・ダイス Φ11
- ・電池パック(EB-0600)
- ・充電器(EC-4010)
- ・収納ケース(アルミ製)
- ・ポンチ/ダイス取付用治具

標準価格: **410,000円**(税別)
451,000円(税込)

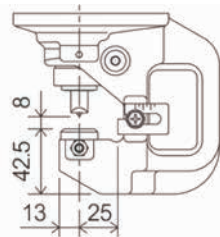

ヘッド部基本寸法 (mm)



負荷時でも
360°回転

特長

■ポンプ

ハイブリッド完全複動
(通常はバネの力で戻り、噛みこみ時は、油圧の力で戻る)
負荷がかかった状態でも360°回転
クイックガイド式でポンチ箇所的位置合わせが簡単
フトコロ 25mm

■バッテリー

フル充電で約140回の打抜き可能
(SS400相当 Φ11 t=6mm)

■最大穴あけ能力

SS400相当
Φ15 t=6mm
SUS304相当
Φ15 t=6mm

穴径(Φ)	丸穴用替刃(mm)		溝形鋼
	SS400 最大板厚(t)	SUS304 最大板厚(t)	
6	4		
8	6	4	
10	6	4	7.5
11	6	6	7.5
12	6	6	7.5
13	6	6	7.5
14	6	6	7.5
15	6	6	7.5

※注意①: 溝形鋼は、別売の専用替刃が必要です。

穴径(Φ)	長穴用替刃(mm)		
	SS400 最大板厚(t)	SUS304 最大板厚(t)	溝形鋼
6.5X10	6	4	
8.5X13	6	4	7.5
10X15	6	6	7.5
11X15	6	6	7.5

仕様			
本体	EHM-15LF	充電器	EC-4010
モーター電圧	DC18V/14.4V	電池パック	EB-0600
外形寸法	360(長)X246(高)X102(幅)	電源	AC100V
質量	7.7kg	消費電力	198W
		充電時間	約40分(実用)
		種類	リチウムイオン
		電圧	DC18V
		質量	710g
		質量	900g
		充電器	EC-4010

外形寸法、質量は電池パックとダイスΦ11を含む

高圧ホース / 油圧オイル / 肩掛けベルト

高圧ホースの紹介

標準仕様でポンプに取り付けてある高圧ホース以外に下記の長さのものも取り揃えております。

2.0m、3.0m、5.0m、10m

下図の様にオス、メスのカップラー、高圧ソケットS-3/8をセットし、延長用ホースとしてご使用頂けます。(延長用とご用命ください)

油圧オイルはカクタスパワーパックオイルを使用してください。



オス カップラーキャップ



メス カップラーキャップ



①オス カップラー



②メス カップラー



③高圧ソケットS-3/8

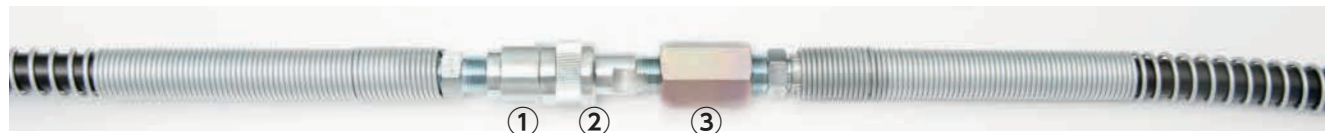

【オス:メス カップラーの注意】

ポンプ部と接続して使用している先端工具において、ピストンが戻らなくなる不具合が発生した場合、カップラー間の緩みが主な原因です。工具等を使用して締めなおしてください。

※弊社製品を使用する前に完全にオス・メスカップラーを接続されているかご確認ください。



◎良



⊗不良 スキマ

油圧オイル

※給油の際には、十分エア抜きを行ってください。



OL-10

カクタス スタンダードオイル

用途: 充電工具
手動工具

内容量: 1L

標準価格: 4,000円(税別)
4,400円(税込)



OL-32

カクタス パワーパックオイル

用途: 油圧ポンプ

内容量: 1L

標準価格: 3,500円(税別)
3,850円(税込)

肩掛けベルト

KB-8



EW-8DL型・EV-250DL型に適用

標準価格: 11,000円(税別)
12,100円(税込)

KB-325



EV-325DL型に付属品

標準価格: 11,000円(税別)
12,100円(税込)

高所作業時の落下防止。安全対策。
連続作業時に肩掛けベルトを使用し作業性UP。



(EV-250DL
KB-8取付例)

油圧ポンプ

電動油圧ポンプ SEP-12SL



スチールケース付

標準価格: 360,000円 (税別)
396,000円 (税込)

■電動油圧ポンプの特長

超小型、高性能タイプ。専用収納ケース標準装備。
整理整頓、持ち運びに最適です。

- モーターは堅牢で小型の整流子モーターを採用。
- 安定した性能を発揮します。
- 油圧力が 70MPa を超えると自動的に安全弁が働き、過度の力がかけられない設計です。

仕様		
設定圧力MPa	70	
吐出油量 (ℓ/min)	低圧1MPa(10kgf/cm ²)	2.2
	高圧70MPa(700kgf/cm ²)	0.17
モーター	電源 (V)	AC100 (50/60Hz)
	容量 (W)	300
タンク容量 (ℓ)	1.2(有効油:0.8 ℓ)	
タテ×ヨコ×高さ (mm)	245×145×280	
質量 (kg)	10 (ホース含む)	
備考	※標準ホース2m付	

※カーボンブラシA 製造番号 1~16999

※カーボンブラシB 製造番号 17001~

(カーボンブラシお求めの際は、A又はBをご指定ください。)

電動油圧ポンプ SEP-30DX



標準価格: 400,000円 (税別)
440,000円 (税込)

■電動油圧ポンプの特長

小型、ハイスピード、ハイパワータイプ
作業時間の短縮化を実現しました。

- モーターは堅牢で小型の整流子モーターを採用。
- 安定した性能を発揮します。
- 油圧力が 70MPa を超えると自動的に安全弁が働き、過度の力がかけられない設計です。

仕様		
設定圧力MPa	70	
吐出油量 (ℓ/min)	低圧1MPa(10kgf/cm ²)	2.5
	高圧70MPa(700kgf/cm ²)	0.35
モーター	電源 (V)	AC100 (50/60Hz)
	容量 (W)	450
タンク容量 (ℓ)	3(有効油:2 ℓ)	
タテ×ヨコ×高さ (mm)	212×212×342	
質量 (kg)	18 (ホース含む)	
備考	※標準ホース2m付	

手動油圧ポンプ SP-2

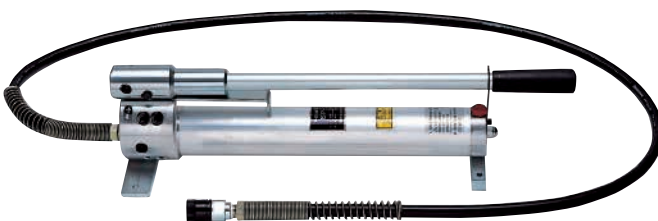

標準価格: 115,000円 (税別)
126,500円 (税込)

■用途が広く操作が簡単。現場作業に最適。

アルミ合金を使用し軽量設計。運搬性に優れ効率アップ。
アルミタイプで未塗装仕様。クリーンルームでも安心。

仕様		
設定圧力MPa	70	
吐出量mℓ/ストローク	低圧	11
	高圧	2.3
タンク油量 (mℓ)	950(有効油:800mℓ)	
全長 (mm)	592	
質量 (kg)	7 (ホース含む)	
備考	※標準ホース2m付	

S-150E

14mm²~150mm²



専用ケース

標準価格:182,000円(税別)
200,200円(税込)

標準セット

本体、押ダイス3個、受ダイス5個、スチールケース

使用できる
アタッチメント



■早送り装置付き、小型・軽量で狭所作業に最適。
手動式圧着のクラス最軽量タイプ。

- コンパクトな圧着ヘッド。
- マルチ式ヘッド採用。

仕様	
圧着範囲 (mm ²)	14~150
押ダイス	14~22・38~60・70~150(3個)
受ダイス	14・22~38・60・70~100・150(5個)
公称出力 (kN)	98
全長 (mm)	430
質量 (kg)	3.1



各押ダイス



各受ダイス

分離式圧着工具

●圧着ヘッドと油圧ポンプの分離式。

●圧着ヘッドと油圧ポンプを高圧ホースによって連結して狭い場所での作業も可能。

SH-250M

14mm²~250mm²



標準価格:229,000円(税別) 251,900円(税込)



各押ダイス



各受ダイス

専用ケース



標準セット

本体、押ダイス5個、受ダイス7個
スチールケース

■250mm²の圧着が可能・広範囲の小型圧着工具

仕様	
圧着範囲 (mm ²)	14~250
押ダイス	14~22・38~60・70~150・200・250(5個)
受ダイス	14・22~38・60・70~100・150・200・250(7個)
使用ポンプ設定圧力Mpa	70
公称出力 (kN)	125kN
全長 (mm)	210
質量 (kg)	2
備考	適用油圧ポンプ 電動式:SEP-30DX,SEP-12SL 手動式:SP-2

※押ダイス5ヶ、受ダイス7ヶ付 ※アルミケース付
※注意①:アタッチメントのレースウェイカッターやアングルパンチャーを使用する場合は、メスカップラーをHM用メスカップラーへ交換が必要です。(HM用カップラーはオプション(有償)です。)

使用できる
アタッチメント



SH-325M

60~325 mm²



標準価格:269,000円(税別)
295,900円(税込)



収納ケース

標準セット

本体、押ダイス1個、受ダイス4個、スチールケース



■325mm²の圧着が可能・広範囲の小型圧着工具

仕様	
圧着範囲 (mm ²)	60~325 ※100以下
押ダイス	※60~100・150~325
受ダイス	※60・※100・150・200・250・325
使用ポンプ設定圧力Mpa	70
公称出力 (kN)	185kN
全長 (mm)	250
質量 (kg)	4.5
備考	適用油圧ポンプ 電動式:SEP-30DX、SEP-12SL 手動式:SP-2

※はオプションです

(注) 14-38の圧着ダイスは、ご相談ください。

専用アタッチメント ※詳しくは P8-9 をご覧ください。

EV-325DL/Hi/SH-325M 用ケーブルカッター

CCH-680A



EV-325DL/Hi/SH-325M 用圧縮アタッチメント

EV3-H325



EV-325DL/Hi/SH-325M 用圧縮アタッチメント

EV3-T365



仕様 切断能力	
口径	φ68
切断能力(例)	600V CVT325mm ²
切断時間	600V CVT325mm ² 約19秒
質量	2.2kg

仕様	
圧縮範囲	①T形コネクター T-288,365,450 ②銅圧縮端子 200sq,250sq,325sq
外觀寸法	縦183mm×横130mm×幅68mm
質量	3.6kg(本体のみ)

仕様	
圧縮範囲	①T形コネクター T-20・T-240 (EV2-T240共通) T-288~T-365 (EV3-T365専用) ②銅圧縮端子 8~200sq ③C形コネクター 14×5.5(φ2.6)~100×100 ④銅直線銅管端子 38~200sq
外觀寸法	縦99mm×横97mm×幅45mm
質量	0.9kg(本体のみ)

EW-8DL

(18V・14.4V 併用)

ヘッド保護カバー(非耐電圧)

軽量コンパクトでより
ワイドな用途に使える!



標準セット



- ・本体(保護カバー付)
- ・電池パック(EB-0600)
- ・充電器(EC-4010)
- ・ダイスカラー
- ・収納ケース(アルミ製)

標準価格: **360,000円**(税別)
396,000円(税込)



特長

- 小型軽量片手で操作OK
- ヘッドは360度回転自在
- 高容量バッテリー採用
- スピードコントロール付きで仮押さえが簡単
- ブレーキ付きで瞬時に停止

仕様

本 体	EW-8DL	充 電 器	EC-4010	電池パック	EB-0600
モーター電圧	DC18V/14.4V	電 源	AC100V	種 類	リチウムイオン
公 称 出 力	78kN	消 費 電 力	198W	電 圧	DC18V
外 形 寸 法	330(長)×240(高)×65(幅)mm	充 電 時 間	約40分(実用)	充 電 器	EC-4010
油 量	100mℓ	質 量	900g	質 量	710g
質 量	4.5kg(電池パック含む)				

端子とダイスの組合せ(ダイスは全てオプションです。)

適用端子		適用範囲	ダイス	
圧縮	T形コネクター	T-20~T-190	T-20, T-26, T-44, T-60, T-76, T-98, T-122, T-154, T-190	
	配電用	銅直線/銅管端子	14~200mmφ	S5-9.7, S5-11, S38-14, S60-16.5, S60-18, S100-20, S100-22, S125-22, S150-24, S200-27
		C形コネクター	14×14~100×100mmφ	U22, U38, U60, U100
	JIS六角圧縮	8~100mmφ	CU12, CU14, CU19, CU23	
	モールドジスコン	14~60mmφ	CU12, CM22	
	パットマウント	14~60mmφ	CM16, CM22	
圧着	裸圧着端子	14~60mmφ	押	14-22, 38-60
			受	14, 22-38, 60

※裸圧着端子およびT形コネクター(T-20~T-122)にはダイスカラーを使用してください。 ※ダイスは全てオプションです。

圧縮工具

銅線用圧縮工具

CT-8 (手動油圧式・耐電)

- 高圧ケーブル接続作業の能率と安全性の向上に主眼を
おいて開発製造された信頼のおける圧縮工具で、
より一層安全で使いやすくなっております。
- 早送り装置付なので作業が早い。
- 耐電圧ゴムカバー(ハンドル部)(20,000V)使用。



専用ケース

保護カバー(非耐電圧)



ダイヤ・ダイヤカラー別売
標準価格: 190,000円(税別)
209,000円(税込)

仕様	
公称出力(kN)	78
全長(mm)	490
質量(kg)	3.6

端子とダイスの組合せ(ダイスは全てオプションです。)		
適用コネクタ	適用範囲	ダイス
T形コネクタ	T-20~T-190	T-20、T-26、T-44、T-60、T-76、T-98、T-122、T-154、T-190
JIS六角圧縮	8~100mm ²	CU12、CU14、CU19、CU23
配電用 銅直線 銅管端子	14~200mm ²	S5-9.7、S5-11、S38-14、S60-16.5、S60-18、S100-20、S100-22、S125-22、S150-24、S200-27
C形コネクタ	14x14~100x100mm ²	U22、U38、U60、U100
モールドジスコ	14~60mm ²	CU12、CM22
パットマウント	14~60mm ²	CM16、CM22
圧着 裸圧着端子	14~60mm ²	押 14-22、38-60 受 14、22-38、60

※スチールケース付

※ダイヤ・ダイヤカラーはオプションになります。
※ダイヤ・ダイヤカラーはEW-8DLと共通です。
※裸圧着端子およびT形ダイヤ(T-20~T122)のご使用の場合はダイヤカラーが必要になります。

分離式圧縮工具

CT-700

- 銅圧縮端子・スリーブ・T形コネクタ用圧縮工具
- 安全で均一な圧縮 ●導電性能・引張強度など十分な圧縮性能



専用ケース

標準価格: 300,000円(税別)
330,000円(税込)

仕様		T形コネクタの場合	
圧縮範囲(mm)	端子・スリーブ 8~500 T形コネクタ 123~700	ダイス	適用電線断面積(mm ²)
使用ポンプ 設定圧力	MPa 70	T-154	123~154
公称出力	kN 294	T-190	155~190
幅×高さ	(mm) 191×371	T-240	191~240
質量	(kg) 14.8	T-288	241~288
		T-365	289~365
		T-450	366~450
		T-560	451~560
		T-700	561~700

※本体ケース、ダイスケース付

※ダイヤはすべてオプションです。

適用油圧ポンプ

電動式: SEP-30DX、SEP-12SL 手動式: SP-2

ダイスの種類と適用電線 JIS[六角圧縮及びスリーブ]			
ダイス	適用電線mm ²	ダイス	適用電線mm ²
CU8~14-12	8~14	CU180~200-32	180~200
CU22~38-14	22~38	CU240-36	240
CU45~70-19	45~70	CU250-38	250
CU75~100-23	75~100	CU325-42	325
CU110~125-26	110~125	CU400~500-47	400~500
CU150-29	150		

T形コネクタと電線の組合わせ表

※単線の場合はmmに換算してください。また表に記載してある組合せは代表的なものだけで、その他の組合せもできます。

端子及び ダイス名称	T-20	T-26	T-44	T-60	T-76	T-98	T-122	T-154	T-190	T-240	T-288	T-365	T-450	T-560	T-700
適用電線 断面積(mm ²)	14~20	21~26	27~44	45~60	61~76	77~98	99~122	123~154	155~190	191~240	241~288	289~365	366~450	451~560	561~700
適用電線 組合わせ例 (mm)	8+8	14+8	14+14	38+8	38+38	60+22	60+60	100+38	100+60	100+100	150+100	150+150	200+200	250+250	325+325
	14+2	22+2	22+5.5	38+14	60+2	60+38	100+2	150+2	150+5.5	150+60	200+60	200+100	250+150	325+150	400+200
	14+3.5	22+3.5	22+8	38+22	60+3.5		100+3.5	150+3.5	150+8	200+2	250+5.5	200+150	250+200	325+200	400+250
	14+5.5		22+14		60+5.5		100+5.5		150+14	200+3.5	250+8	250+60	325+60	400+60	500+100
			22+22		60+8		100+8		150+22	200+5.5	250+14	250+100	325+100	400+100	500+150
			38+2		60+14		100+14		150+38	200+8	250+22	325+5.5	400+38	400+150	500+200
			38+3.5				100+22			200+14	250+38	325+8		500+38	600+38
			38+5.5							200+22		325+14		500+60	600+60
										200+38		325+22			600+100
												325+38			

カッターボーイ EX-3250WL (首振りタイプ)

ハンディカッターの独創的な機能を
バッテリー駆動化し、
作業の手軽さをはじめシャープな切れ味、
スピードとパワーを発揮します。



**18V・14.4V
併用可**

オプション部品 KIV、WL1、MLFC用専用刃
使用範囲：150mm

セット内容



- ・本体
- ・電池パック (EB-0505)
- ・充電器 (EC-4010)
- ・収納ケース付 (アルミ製)

標準価格：215,000円 (税別)
236,500円 (税込)

・本体のみ

※電池パック、充電器、ケース無し

標準価格：180,000円 (税別)
198,000円 (税込)

特長

- 軽量小型2.63kg (電池パック含む)
- 首振りカッターヘッドを採用
- 切断回数、約212本 (IV325mm²)
- 充電時間、約40分 (実用)

仕様		切断可能なケーブル種類	
本体	EX-3250WL	CV (600V)	250mm ² ×単芯
モーター電圧	DC14.4V/18V	CVT (600V)	60mm ² ×3芯
カッター口径	32mm	IV	325mm ²
切断時間	約4秒	VVR	38mm ² ×3芯
切断回数	約212本 (IV325mm ²)	切断時間 約4秒 (IV325mm ² 切断時)	
外形寸法	310(長)×290(高)×65(幅)mm		
質量	2.67kg (電池パック含む)		

充電器	EC-4010	電池パック	EB-0505
電源	AC100V (50/60Hz)	種類	リチウムイオン
消費電力	198W	電圧	DC14.4V
充電時間	約40分 (実用)	充電器	EC-4010
質量	900g	質量	6100g
標準価格	18,500円 (税別) 20,350円 (税込)	標準価格	28,000円 (税別) 30,800円 (税込)

※単芯ケーブルは仕上形状29mm以下、多芯ケーブルは仕上形状32mm以下でご使用ください。また、ケーブルの種類、硬さ、被覆の材質、カッターの切れ味などにより範囲以下でも切断できない場合がありますので、ご承諾ください。

素線径1mm以下のケーブルは切断できません。

※活線、ピアノ線、ACSR、鉄線等は切断できません。

ケーブルカッター

手動式ケーブルカッター CC-325



標準価格:21,000円(税別)
23,100円(税込)

- 特許取得
- ポケットにも入る小型軽量ハンディータイプ
- 大きな切断力を発生させるラチェット機構を採用
- 固定刃、可動刃は特殊鋼の採用ですぐれた耐久性
- 合理的設計な刃形状によりきれいな切断仕上がり

仕様 切断能力		
カッター口径(mm)	32	切断ケーブル(mm ²)
		IV 325
全長(mm)	250	VVR 38×4芯
質量(g)	580	VVR 60×2芯

※活線、硬銅線、ピアノ線、ACSR、鉄線等は切断できません。
※素線径1mm以下のケーブルは切断できません。

手動式ケーブルカッター CC-520



標準価格:67,000円(税別)
73,700円(税込)

- 大きな切断力を発生させるラチェット機構を採用
- 固定刃、可動刃は特殊鋼の採用ですぐれた耐久性
- 合理的設計な刃形状によりきれいな切断仕上がり

仕様 切断能力		
カッター口径(mm)	52	切断ケーブル(mm ²)
		IV 500
全長(mm)	400	CV 600V 500
		CV 600V 150×3芯
質量(g)	1500	CV 3kV 100×3芯
		CV 6kV 100×3芯

※活線、硬銅線、ピアノ線、ACSR、鉄線等は切断できません。
※素線径1mm以下のケーブルは切断できません。

油圧式ケーブルカッター CC-3



スチールケース付

標準価格:265,000円(税別)
291,500円(税込)

仕様 切断能力		
切断能力	銅より線(mm)	φ41.6(1000mm ²)
	硬アルミ線HAL(mm)	φ46.2(1260mm ²)
	C.C.P(mm)	φ100
	地中ケーブル(mm)	φ100
使用ポンプ設定圧力 Mpa		70
出力 kN		98
幅×全長(ラム含む)(mm)		174×610
質量(ラム含む)(kg)		13.5

■適用油圧ポンプ
電動式:SEP-30DX、SEP-125L
手動式:SP-2
※ACSR、鉄線、鋼心入りおよび鋼線がい装ケーブル等には使用しないでください。
※活線は切断しないでください。

カクタスパンチ SKP-4

小型軽量設計



標準セット



標準価格:

SKP-4C(19-51)	: 126,000円 (税別)
	138,600円 (税込)
SKP-4C75(19-75)	: 160,000円 (税別)
	176,000円 (税込)
SKP-4G(16-54)	: 140,000円 (税別)
	154,000円 (税込)
SKP-4G82(16-82)	: 183,000円 (税別)
	201,300円 (税込)
SKP-4(替刃なし)	: 108,000円 (税別)
	118,800円 (税込)

特長

- ホース式なのでどんな位置にでも自由に穴あけができます。
- 配電盤、制御盤、その他鋼板の穴あけ用で電気設備工事、配管工事、各種部品取付工事などの幅広い用途に使用できます。
- 厳選された材料による丈夫なパンチカッターは切れ味が鋭く、切り口もきれいに仕上がります。
- 軽量小型の手動油圧ポンプ (CP-4) とセットのため、作業効率が一層アップします。

仕様 手動油圧ポンプ (CP-4) ※パンチ専用				
最高使用圧 (MPa)	タンク油量 (mℓ)	ホース長さ (m)	全長 (mm)	質量 (kg)
70	180	0.8	309	2.1 (ホース含む)

※注意: 圧力規制弁の設定がございませんのでパンチ以外の油圧工具にはご使用しないでください。(ご使用しますと施工不良となる場合がございます。)

仕様 ラム (SCR-4)			
出力 kN	最大ストローク (mm)	外形×長さ (mm)	質量 (kg)
80 (70MPa時)	25	58×95 (カフラー除く)	1.3

※穴あけ能力: 軟鋼板3.2mmまで・SUS材は2mmまで (溶融亜鉛メッキ等は適用外)

角穴 パンチカッター (ボルト・ナット付)	
通常在庫品	
角穴サイズ□ (mm)	角穴サイズ□ (mm)
20×20	45×45
25×25	50×50
30×30	55×55
35×35	92×92
40×40	45×22.5

・角穴パンチカッターは最大口105×105まで受注制作いたします。

・その他サイズ及び長方形も受注製作いたします。(例: □31×31、□35×30等)

標準セット (アルミケース付) ※ボルト3/4は穴無 (内ネジ3/8無) もございます。

型式	手動油圧ポンプ CP-4(ホース付)	ラム SCR-4	ボルト	スリーブ	パンチカッター(呼び径)
SKP-4C 薄鋼電線管用	1台	1台	3/8・3/4 各1本	S・M・L 各1個	19・25・31・39・51 (5組)
SKP-4C75 薄鋼電線管用	1台	1台	3/8・3/4 各1本	S・M・L 各1個	19・25・31・39・51・63・75 (7組)
SKP-4G 厚鋼電線管用	1台	1台	3/8・3/4 各1本	S・M・L 各1個	16・22・28・36・42・54 (6組)
SKP-4G82 厚鋼電線管用	1台	1台	3/8・3/4 各1本	S・M・L 各1個	16・22・28・36・42・54・70・82 (8組)
SKP-4	1台	1台	3/8・3/4 各1本	S・M・L 各1個	なし

電線管用パンチカッターサイズ

薄鋼電線管用 (mm)			厚鋼電線管用 (mm)		
呼び径 (型番)	実径	使用ボルト	呼び径 (型番)	実径	使用ボルト
C15	17.6	3/8+3/4	G16	21.9	3/8+3/4
C19	20.0	3/8+3/4	G22	27.4	3/4
C25	26.3	3/8+3/4	G28	34.2	3/4
C31	32.7	3/4	G36	42.8	3/4
C39	39.0	3/4	G42	48.7	3/4
C51	51.7	3/4	G54	60.5	3/4
C63	64.4	3/4	G70	76.0	3/4
C75	77.1	3/4	G82	88.8	3/4
			G92	102.5	3/4
			G104	115.2	3/4

※穴あけ能力: 軟鋼板SS400 (SPCC等) 相当品は3.2mmまで。ステンレス板2mmまで。(溶融亜鉛メッキ等は適用外)

ライトパンチ SLP-4



首振りタイプ
軽量コンパクト型



標準セット



標準価格:

SLP-4C (19-51) : 153,000円(税別)
168,300円(税込)
SLP-4G (16-54) : 166,000円(税別)
182,600円(税込)
SLP-4 (替刃なし) : 122,000円(税別)
134,200円(税込)

特長

- 配電盤、制御盤、その他鋼板の穴あけ用で電気設備工事、配管工事、各種部品取付工事などの幅広い用途に使用できます。
- 厳選された材料による丈夫なパンチカッターは切れ味が鋭く、切り口もきれいに仕上がります。
- 軽量小型の手動油圧ポンプとラムが一体型のため、作業効率がアップします。

本体の仕様	
本体	352mm
出力	59kN
ストローク	20mm
油量	70mℓ
質量	2.3kg

角穴 パンチカッター (ボルト・ナット付)	
通常在庫品	
角穴サイズ□(mm)	角穴サイズ□(mm)
20×20	45×45
25×25	50×50
30×30	55×55
35×35	92×92
40×40	45×22.5

・角刃最大能力: □75×75(板厚3.2mmまで)
 ・その他サイズ(長方形)も受注製作いたします。
 ・丸穴の実径パンチカッターもご用意しております。
 (実径丸穴・角穴用につきましては、カタログ31ページをご覧ください。)

※実替替刃・角刃使用について
 別売りのスリーブ「M」及び「L」をお求め頂き押刃やナットからボルトが出る高さを適宜調整してご使用ください。

標準セット (アルミケース付) ※ボルト3/4は穴無(内ネジ3/8無)もごさいます。					
型式	本体	ボルト	スリーブ	パンチカッター(呼び径)	
SLP-4G 厚鋼電線管用	ラム油圧ポンプ	3/8×3/4 1本 3/4 1本	S・SS・US 各1個	16・22・28 36・42・54(6組)	
SLP-4C 薄鋼電線管用	ラム油圧ポンプ	3/8×3/4 1本 3/4 1本	S・SS・US 各1個	19・25・31 39・51(5組)	
SLP-4	ラム油圧ポンプ	3/8×3/4 1本 3/4 1本	S・SS・US 各1個	なし	

刃物とボルト、スリーブ組合せ表 (厚鋼・薄鋼)							
薄鋼電線管用(C/E管) 呼び径(型番)	薄鋼電線管用(C/E管) 実径(φ)	厚鋼電線管用(G) 呼び径(型番)	厚鋼電線管用(G) 実径(φ)	下穴径	ボルト	スリーブ	板厚 (mm・軟鋼)
C15	17.6			φ11以上	3/8X3/4 段付ボルト	S	3.2mmまで (※1)
C19	20.0						
C25	26.3	G16	21.9				
		G22	27.4	φ20以上	3/4ボルト	S+SS	
C31	32.7	G28	34.2				
C39	39.0	G36	42.8			S	
C51	51.7	G42	48.7				
C63	64.4	G54	60.5				
C75	77.1	G70	76.0				
		G82	88.8	US(※2)			
		G92	102.5				
		G104	115.2				

(※1) 打抜き材はSS400 (SPCC等) または相当品。SUS材の打抜きは2mmまでとなります。
 (溶融亜鉛メッキ材等は摘要外)
 (※2) G92径以上の打抜きの際にはUSスリーブを使用し、2回押しとなります。

Two way パンチ SLP-4TW

1. 一体式使用時



2. ホース式使用時



1台で
2スタイルでの使用が可能!



標準セット



標準価格:	
SLP-4TWC(19-51)	: 210,000円(税別) 231,000円(税込)
SLP-4TWC75(19-75)	: 240,000円(税別) 264,000円(税込)
SLP-4TWG(16-54)	: 220,000円(税別) 242,000円(税込)
SLP-4TWG82(16-82)	: 263,000円(税別) 289,300円(税込)
SLP-4TW(替刃なし)	: 177,000円(税別) 194,700円(税込)

特長

- 一体式では届かない場所でもホースをつなげば楽々穴あけ
 - ホースはワンタッチ式カップラー仕様で簡単に一体式へ
 - 能力：板厚3.2mm(SS400材相当)
 - 板厚2.0mm(SUS304材相当)
- ※G92、G104の場合はUSスリーブを使った2度穴あけ

本体の仕様

本体	348mm
ストローク	20mm
油量	70ml
質量(ホース使用時)	4.0kg

※質量は油圧ポンプ、ラム、ホースのセット品

標準セット(アルミケース付) ※ボルト3/4は穴無(内ネジ3/8無)もごさいます。

型式	油圧ポンプ	ラム	ホース(850mm)	ボルト	スリーブ	パンチカッター(呼び径)
SLP-4TWC 薄鋼電線管用	1台	1台	1本	3/8×3/4 3/4 1本 1本	S・SS・US(各1)	19・25・31・39・51(5組)
SLP-4TWC75 薄鋼電線管用	1台	1台	1本	3/8×3/4 3/4 1本 1本	S・SS・US(各1)	19・25・31・39・51・63・75(7組)
SLP-4TWG 厚鋼電線管用	1台	1台	1本	3/8×3/4 3/4 1本 1本	S・SS・US(各1)	16・22・28・36・42・54(6組)
SLP-4TWG82 厚鋼電線管用	1台	1台	1本	3/8×3/4 3/4 1本 1本	S・SS・US(各1)	16・22・28・36・42・54・70・82(8組)
SLP-4TW	1台	1台	1本	3/8×3/4 3/4 1本 1本	S・SS・US(各1)	なし

※作業能力はSLP-4と同等です。

刃物とボルト、スリーブ組合せ表(厚鋼・薄鋼)

薄鋼電線管用(C/E管)		厚鋼電線管用(G)		下穴径	ボルト	スリーブ	板厚 (mm・軟鋼)
呼び径(型番)	実径(φ)	呼び径(型番)	実径(φ)				
C15	17.6			φ11以上	3/8X3/4 段付ボルト	S	3.2mmまで (※1)
C19	20.0						
C25	26.3	G16	21.9				
		G22	27.4	φ20以上	3/4ボルト	S+SS	
C31	32.7	G28	34.2				
C39	39.0	G36	42.8				
C51	51.7	G42	48.7				
C63	64.4	G54	60.5				
C75	77.1	G70	76.0				
		G82	88.8				
		G92	102.5	不要			
		G104	115.2		US(※2)		

(※1) 打抜き材はSS400(SPCC等)または相当品。SUS材の打抜きは2mmまでとなります。(溶融亜鉛メッキ材等は摘要外)

(※2) G92径以上の打抜きの際にはUSスリーブを使用し、2回押しとなります。

パンチ替刃用ケース PC-AK

寸法：421(長)×226(幅)×115(高)
質量：2.0kg(ケースのみ)

パンチカッターの整理整頓。
替刃・パンチボルトの紛失防止に最適です。



標準価格：25,000円(税別)
27,500円(税込)

<パンチカッター収納例>
呼び径16~104(計10組)及びパンチボルト3/4、3/8(各1本) 収納状況です。
※パンチカッター・パンチボルトは別売りです。

パンチカッター 収納可能
サイズ G16~G104 10組又は、C15~C75 8組

パンチカッター (丸穴・角穴・スリーブ・ボルト)



丸穴 実径パンチカッター (通常在庫品)

実径サイズ φ (mm)	使用 ボルト	実径サイズ φ (mm)	使用 ボルト	実径サイズ φ (mm)	使用 ボルト
15	3/8	31	3/4	46	3/4
16	3/8	31	(3/8仕様)	47	3/4
17	3/8	32	3/4	48	3/4
18	3/8	33	3/4	49	3/4
19	3/8	34	3/4	50	3/4
20	3/8	35	3/4	51	3/4
21	3/8	36	3/4	52	3/4
22	3/8	37	3/4	53	3/4
23	3/8	38	3/4	54	3/4
24	3/8	39	3/4	55	3/4
25	3/8	40	3/4	65	3/4
26	3/8	41	3/4	67	3/4
27	3/4	42	3/4	70	3/4
28	3/4	43	3/4	80	3/4
29	3/4	44	3/4	90	3/4
30	3/4	45	3/4		
30		(3/8仕様)			

※製品の丸穴実径パンチカッターには実径サイズ表記前へ「M」と明記されております。(例)M90
・丸穴パンチカッターは最大φ120まで受注製作いたします。
・その他サイズも受注製作致します。(例：φ30.5等)
・通常在庫品以外のφ56~φ89実径パンチカッターも一部在庫がございますのでお問い合わせください。

スリーブ寸法

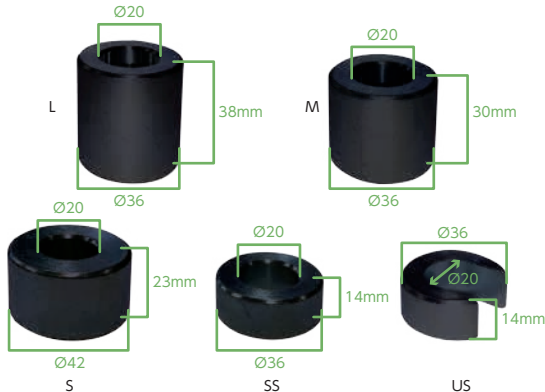

角穴 パンチカッター (ボルト・ナット付)

通常在庫品			
角穴サイズ □ (mm)	使用角ボルト ナット	角穴サイズ □ (mm)	使用角ボルト ナット
20×20	小	45×45	大
25×25	小	50×50	大
30×30	大	55×55	大
35×35	大	92×92	大
40×40	大	45×22.5	小

・角穴パンチカッターは最大□105×105まで受注製作いたします。
・その他サイズ及び長方形も受注製作いたします。(例：□31×31、□35×30等)

丸パンチボルト寸法



※パンチボルト3/4 穴なし(内ネジ3/8なし)タイプもご用意しております。

角パンチボルト寸法

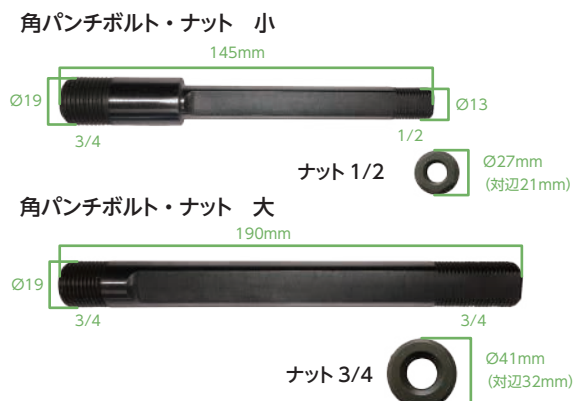

パイプベンダー・ベンダーシュー フレームが大きく開いて使いやすい!

パイプベンダー GB型



標準価格: 360,000円(税別)
396,000円(税込)

パイプベンダー SB型



標準価格: 195,000円(税別)
214,500円(税込)



ピボットシュー

マークリング付(SB型)
ピボットシューに角度の設定を行い、パイプの曲げ状況が分かる便利な機能です。

- フレームが大きく開いて使いやすい油圧パイプベンダー。
- オープン機構によってパイプのセットが簡単にでき安全で能率的。

仕様						
品名	使用ポンプ 設定圧力 MPa	出力 kN	シリンダー		適用パイプ	
			形式	最大ストローク (mm)	薄鋼 電線管	厚鋼 電線管
GB型	70	150	GR-250	250	C19~C75	G16~G104
SB型	70	100	SR-250	250	C19~C75	G16~G82
品名	適用パイプ		フレーム長さ×高さ× 全長(シリンダー含む)(mm)			質量 (シリンダー含む) (kg)
	ガス管					
GB型	15A~100A		980×208×720			25
SB型	15A~65A		750×185×650			14.5

標準セット		
品名	GB型	SB型
油圧シリンダー	1個	1個
フレーム	1個	1個
ピボットシュー	2個	2個

※ベンダーシューは全てオプションです。
 ■適用油圧ポンプ
 電動式: SEP-30DX, SEP-12SL, 手動式: SP-2
 ※ねじなし電線管(E管)にはご使用できません。

ベンダーシュー



仕様 ■ガス管曲げ角度					
ガス管(SGP管)	管外径(D)(mm)	肉厚(mm)	内曲げ半径(R)	中心曲げ半径	曲げ角度
15A	21.7	2.8	49	60	90°
20A	27.2	2.8	67	80	90°
25A	34.0	3.2	86	105	90°
32A	42.7	3.5	110	130	90°
40A	48.6	3.5	140	165	90°
50A	60.5	3.8	190	220	90°
65A	76.3	4.2	282	320	30°
80A	89.1	4.2	380	425	30°
90A	101.6	4.2	500	550	30°
100A	114.3	4.5	554	610	30°

仕様 ■厚鋼電線管曲げ角度					
厚鋼電線管(G)	管外径(D)(mm)	肉厚(mm)	内曲げ半径(R)	中心曲げ半径	曲げ角度
G16	21.0	2.3	90	100	90°
G22	26.5	2.3	104	120	90°
G28	33.3	2.5	131	150	90°
G36	41.9	2.5	161	180	90°
G42	47.8	2.5	193	220	90°
G54	59.6	2.8	212	240	90°
G70	75.2	2.8	454	490	30°
G82	87.9	2.8	496	540	30°
G92	100.7	3.5	500	550	30°
G104	113.4	3.5	624	680	30°

仕様 ■薄鋼電線管曲げ角度					
薄鋼電線管(C)	管外径(D)(mm)	肉厚(mm)	内曲げ半径(R)	中心曲げ半径	曲げ角度
C19	19.1	1.6	95	105	90°
C25	25.4	1.6	137	150	90°
C31	31.8	1.6	177	190	90°
C39	38.1	1.6	228	250	90°
C51	50.8	1.6	355	380	30°
C63	63.5	2.0	395	430	30°
C75	76.2	2.0	539	570	30°

製造方法が溶接品の場合パイプが潰れる可能性があります。

ドラムローラー

ドラムローラー DR-6 型

標準価格:160,000円(税別)
176,000円(税込)

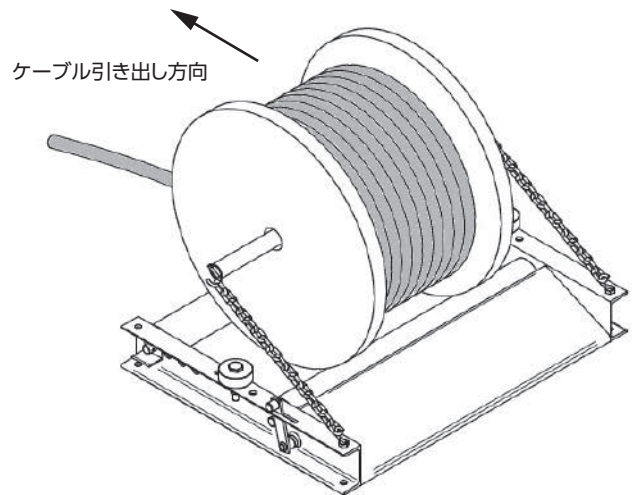
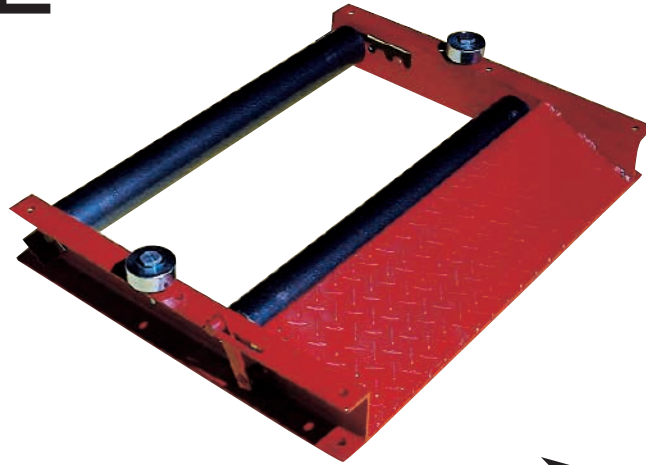

DR-6型(飛出し防止金具取付け例)

DR-15 型

標準価格:264,000円(税別)
290,400円(税込)

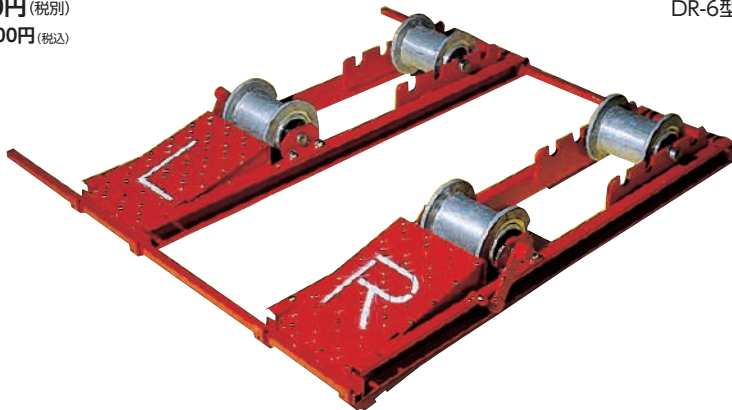

■ケーブルドラムの送り出し巻き戻し用

- ケーブルドラムの揚げ下ろしがカンタンで安全です。
- 丈夫なフレームとロールを備え耐久性にすぐれています。
- 電設工事、電線販売、倉庫、工事など広範囲に利用できます。

仕様		
品番	DR-6	DR-15
最大積載量(kg)	600	1,500
使用ドラム幅(mm)	650まで	940まで
使用ドラム直径(mm)	340~550まで	500~1,200まで
タテ×ヨコ×高さ(mm)	640×815×145	片側1,150×270×170
質量(kg)	34	50

※DR-6には、オプションとしてケーブルドラムの飛出し防止の金具が取り付けられます。
※運賃は別途請求いたします。

ユニボーラー CBN-1TR



標準価格: 6,500円 (税別)
7,150円 (税込)

ユニボーラー CBN-3TR



標準価格: 13,800円 (税別)
15,180円 (税込)

ユニボーラー CBN-2TR



標準価格: 8,500円 (税別)
9,350円 (税込)

ユニボーラー CBN-3T



標準価格: 13,800円 (税別)
15,180円 (税込)

材質 コバルトハイス

特徴

- スパイラル溝で切れ味 UP!
- 独自の切り刃構成で、抜群の能力を発揮します。
- 1本で径の違う穴あけができます。
- ブレがなく、正確に穴あけができます。
- バリ取り、穴のくり広げ、面取りなど多用途に使用できます。
- センターポンチ作業は、不要です。

用途

- 鉄 (2.0mm 以下) ・ ステンレス (1.6mm 以下) ・
アルミ ・ 銅 ・ 合板 ・ プラスティック他
- 電気 ・ 電設工事
 - 自動車修理 ・ 板金
 - ホビー ・ D.I.Y. 等

使用例

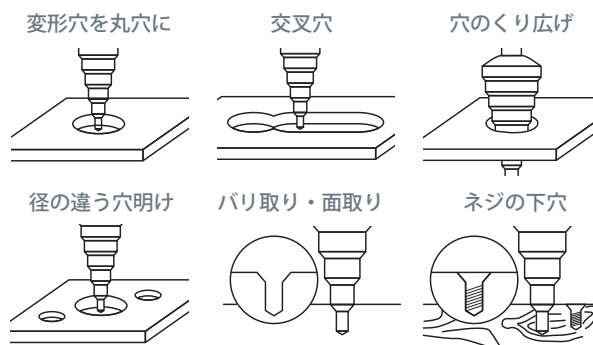

■ステンレス・鉄の穴あけに

仕様				
型式	理想回転数(rpm)	全長L	軸径	段数
CBN-1TR	600~900	70mm	六角軸シャング6.35mm 4.0~12.0mm	9段
CBN-2TR	300~600	85mm	六角軸シャング6.35mm 4.0~22.0mm	10段
CBN-3TR	200~400	100mm	六角軸シャング6.35mm 4.0~30.0mm	14段
CBN-3T	200~400	100mm	10φ 4.0~30.0mm	14段

*CBN-1TR・CBN-2TR・CBN-3TRはインパクトドライバー用にも使用できます。

収納ケース付で紛失防止。



お得な
セット品

CBN-123TS

CBN-123TRS

■3本組ケースセット

仕様	
型式	品名
CBN-123TS	3本組ケースセット (収納ブローケース) CBN-1TR・CBN-2TR・CBN-3T各1本
CBN-123TRS	3本組ケースセット (収納ブローケース) CBN-1TR・CBN-2TR・CBN-3TR各1本

標準価格: 各28,000円 (税別)
30,800円 (税込)

MK5000



- **3倍の大量印刷**
1 PCに3台まで接続して大量印刷が可能です。
1 Jobを3台に振分け、3台で165個/分 9900個/時間(20mm X 5文字)。
- **日⇄英 表示切替**
バイリンガル表示切替で、ユーザビリティが向上します。
使いたいときに使いたい人がその場で言語切り替え可能。
- **記名板 自動全切り**
 - ・Job 終わりごとに全切り可能
 - ・端子台1列ごとに全切り(高効率)。
 - ・作業性の効率向上とインクリボン切れ削減効果。
- **メディア対応力の大幅増強**
チューブ、記名板、ラベルテープに対応。

MK3000



- **お手ごろな価格のエントリーモデル。**
- **チューブ、ラベルテープに対応。(記名板は使用不可)**
- **1 Job 35個/分の処理能力(20mm X 5文字)。**

■ MK5000 希望小売価格：オープン

同梱品：本体、ACアダプター、電源コード、チューブアタッチメント、記名板兼用インクリボンICカセット黒(40m)、MKデスクトップ、ユーティリティ(CDROM)、ご購入製品の保証登録のお願い、基本操作ガイド、安全データシート(SDS)

■ MK3000 希望小売価格：オープン

同梱品：本体、ACアダプター、電源コード、チューブアタッチメント、記名板兼用インクリボンICカセット黒(40m)、ご購入製品の保証登録のお願い、基本操作ガイド、安全データシート(SDS)

■ 機種別対応メディア一覧

	キーチューブ	チューブ	熱収縮チューブ	フラットチューブ	記名板	ラベルテープ	ラップアラウンドテープ
MK5000	(内径)	(内径)	(内径)	(内径)Φ1.5-6.5	8/8.5/9.5/10.0	6/9/12mm	Φ6.2
MK3000	Φ3.0-5.5	Φ1.5-10.0	Φ1.5-10.0	幅11.2mm迄	不可	白/黄/銀	(2022年)

■ オプション

製品名	メーカー型番	商品コード	MK5000	MK3000	希望小売価格
ACアダプター/AC電源ケーブル	TM-AC01	5060C001	○	○	オープン
カッターセット	TM-CT04	5060C002	○	○	オープン
チューブアタッチメント	TM-TA02	5060C003	○	○	オープン
記名板/フラットチューブアタッチメント	TM-PT01	5060C004	○	注1	オープン
記名板用クリーナー	TM-CL05	5060C007	○	○	オープン
クリーナー	TM-CL04	5060C006	○	○	オープン
チューブウォーマー	TM-TW01	5060C005	○	○	オープン
インクリボンICカセット/黒(150M)	RC-TU150B	5079C001	○	○	オープン
インクリボンICカセット/黒(40M)/記名板兼用	RC-TP40B	5079C002	○	○	オープン
インクリボンICカセット/白(85M)	RC-TU85W	5080C001	○	○	オープン
ラベルテープカセット/白 6mm×30m	TM-LTC6W	5061C001	○	○	オープン
ラベルテープカセット/白 9mm×30m	TM-LTC9W	5061C002	○	○	オープン
ラベルテープカセット/白 12mm×30m	TM-LTC12W	5061C003	○	○	オープン
ラベルテープカセット/黄 6mm×30m	TM-LTC6Y	5062C001	○	○	オープン
ラベルテープカセット/黄 9mm×30m	TM-LTC9Y	5062C002	○	○	オープン
ラベルテープカセット/黄 12mm×30m	TM-LTC12Y	5062C003	○	○	オープン
ラベルテープカセット/銀 6mm×27m	TM-LTC6S	5063C001	○	○	オープン
ラベルテープカセット/銀 9mm×27m	TM-LTC9S	5063C002	○	○	オープン
ラベルテープカセット/銀 12mm×27m	TM-LTC12S	5063C003	○	○	オープン
ハードケース		4007V631	○	○	オープン

※詳しくはカタログをご請求下さい

注1: MK3000は記名板への印字が出来ない為、フラットチューブのみの使用に限定されます。

アンカーテスター SK-8T

校正・
トレーサビリティ証明書類付



標準セット



- ・センターホールシリンダー (SR-8)
- ・油圧ポンプ (CP-3NT)
- ・圧力計取付金具
- ・圧力計 (AS100-100M-80kN)
- ・圧力ホース (H-1.5T)
- ・テンション受台 (H-8T)
- ・テンションボルト
- ・ボルトテンショナー (12個)
- ・テンションワッシャー
- ・収納ケース



標準価格: **400,000円** (税別)
440,000円 (税込)

特長

圧力計には成績書・校正証明書・トレーサビリティが標準添付で安心です。

●アンカーボルト引抜耐力検査装置

能力		仕様		
形 式	SK-8T (ホース接続型)		質量	サイズ(mm)
測定範囲	0~80kN	ケース入り	23kg	660×250×275
表示部	アナログ・置針式 圧力(0~100MPa) 荷重(0~80kN) 兼用表示	本 体	3.9kg	370(全長)×125(幅)
		ラ ム	3.7kg	145(全長)×75(幅)
測 定 アンカー ボ ル ト	M8~M22 5/16~7/8 D10~D22 ※注意①	反 力 台	4.4kg	200φ×12t×180

※ボルトテンショナー (M8、M10、M12、M16、M20、M22、5/16、3/8、1/2、5/8、3/4、7/8)
※注意①: 異形鉄筋に使用する場合は、異形鉄筋にねじ切りの加工を施す、または、異形鉄筋専用のチャックが必要です。

アンカーテスター SLP-5T

校正・
トレーサビリティ証明書類付

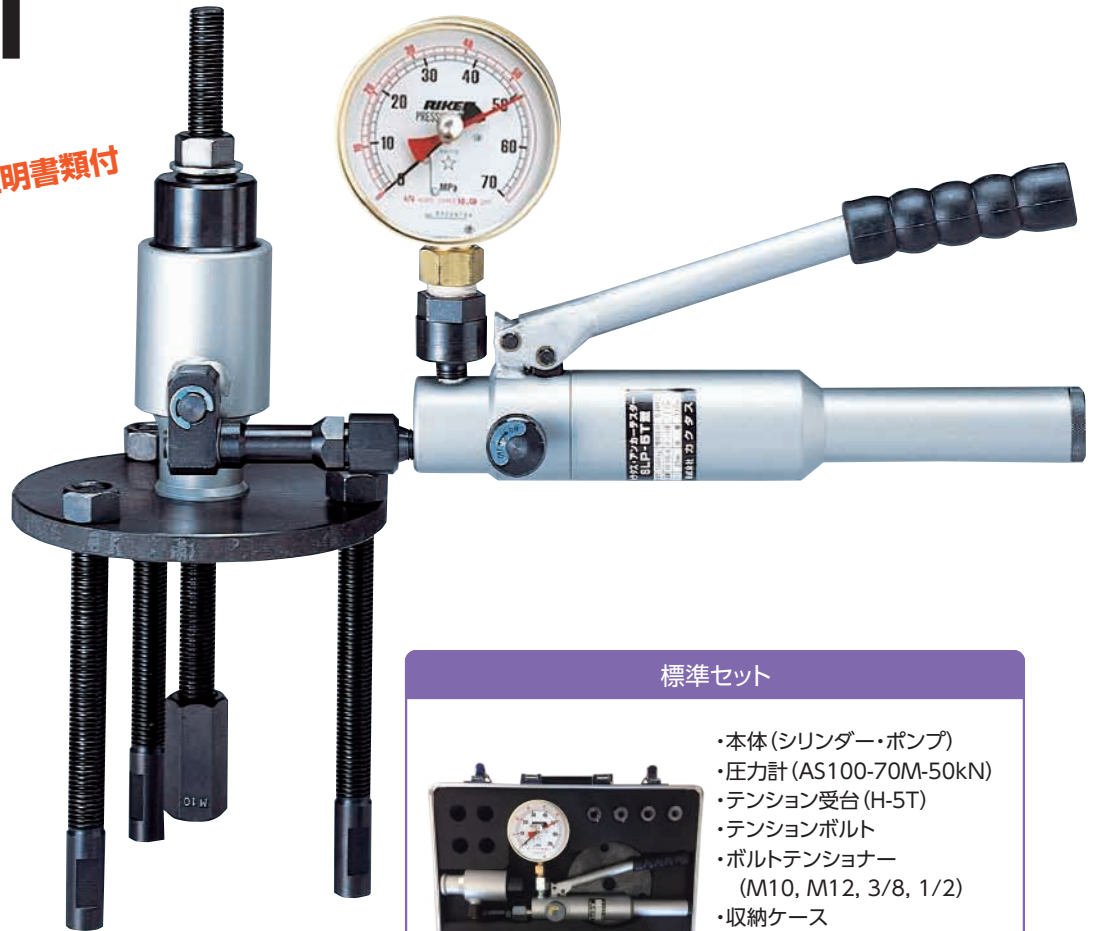

標準セット



- ・本体(シリンダー・ポンプ)
- ・圧力計(AS100-70M-50kN)
- ・テンション受台(H-5T)
- ・テンションボルト
- ・ボルトテンショナー
(M10, M12, 3/8, 1/2)
- ・収納ケース

標準価格: **220,000円**(税別)
242,000円(税込)

特長

圧力計には成績書・校正証明書・トレーサビリティが標準添付で安心です。

●アンカーボルト引抜耐力検査装置

能力		仕様		
形式	SLP-5T(一体型)		質量	サイズ(mm)
測定範囲	0~50kN	ケース入り	12kg	310×460×115
表示部	アナログ・置針式 圧力(0~70MPa) 荷重(0~50kN)兼用表示	本体(ラム付)	4.0kg	370(全長)×125(幅)
		反力台	2.7kg	160φ×12t×180
測定 アンカー ボルト	M6~M16 3/8~5/8 D10~D13 ※注意①	※ボルトテンショナー(M6, M8, M10, M12, M16, 3/8, 1/2, 5/8) ※M6, M8, M16, 5/8はオプションです。 ※注意①: 異形鉄筋に使用する場合は、異形鉄筋にねじ切りの加工を施す、 または、異形鉄筋専用のチャックが必要です。		

アンカーテスター

アンカーテスター用変位測定機能付 デジタル表示器 DT-8

本器はひずみゲージ式トランスデューサーを使用した、
油圧式アンカーボルト引抜き試験器用のデジタル式測定です。

収納見本写真



- ・表示ユニット
- ・変位計ユニット
- ・収納ケース付(樹脂製)

標準価格:560,000円(税別)
616,000円(税込)

※プリンターはオプションです。



成績書・
トレーサビリティ証明書類付

(アンカーテスター SK-8T と組合せ使用例)

※新品の出荷時に1ヶ月程度必要です。(成績書類発行の為)

特長

- 荷重(kN)、荷重ピークホールド、変位を3段表示
- シリンダー(6種類)+フリー設定(1種類)で測定可能※1
- シリンダー毎に4種類の荷重設定を選択
- 荷重毎に50点で自動計測
- 目標荷重設定によりブザー音で到達をお知らせ
- 測定記録をグラフ+データでプリントアウト※2

※1 SLP-5T、SK-8T(カクタス製)、SC1.2-40、SC2-40、SC3.6-20、SC6-20(理研機器(株)製品)の6種類は設定済・フリー設定は受圧面積を任意で入力可能

※2 専用プリンターユニット(オプション品)を使用の場合

- 測定記録をPCに出力、Excelによりデータをグラフに加工可能
- 測定毎に現場名称(カナ、英、数)
- ショートプラグの使用により荷重のみの測定可能

システム図

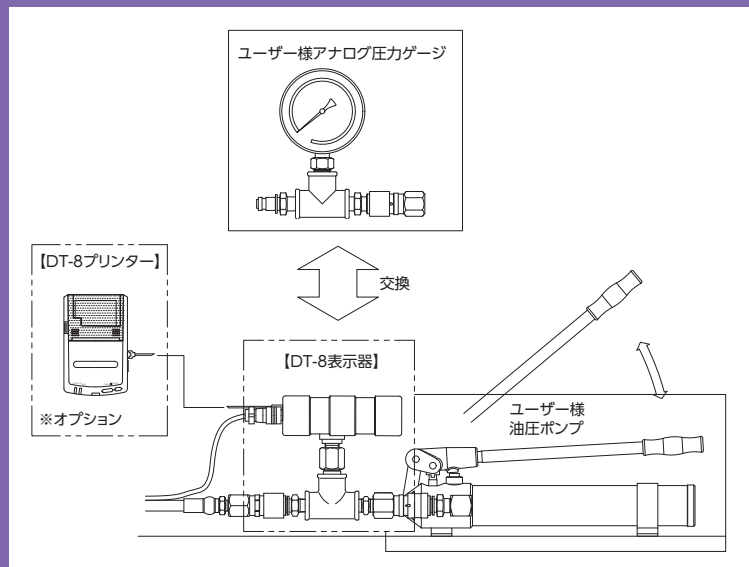
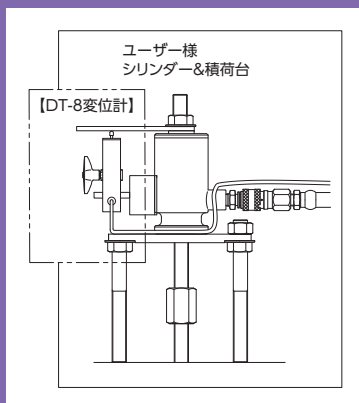

アンカーテスター

表示器ユニット



標準付属品

USBケーブル (USBミニ)
アプリケーションCD-ROM
ショートプラグ



<理研機器(株)ネジ込みカップラ使用例>

表示器ユニット仕様

使用圧力	0~70Mpa
動作温度範囲	-10℃~40℃
電源	アルカリ電池単三電池 4本
液晶	オートパワーオフ、バックライト

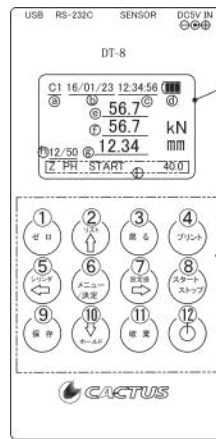

【液晶表示部】

- ① 設定シリンダー番号
- ② 年/月/日
- ③ 時:分:秒
- ④ 電池残量モニター
- ⑤ ピークホールド設定値
- ⑥ 現在荷重
- ⑦ 変位置
- ⑧ 記録データカウンター
- ⑨ 機器状態表示部 (ゼロリセット・スタート・ストップ・設定値)

【操作キー部】

- ①.ゼロ
- ②.リスト/↑
- ③.戻る
- ④.プリント
- ⑤.シリンダーノ
- ⑥.メニュー
- ⑦.設定値/→
- ⑧.スタート/ストップ
- ⑨.保存
- ⑩.ホールド/↓
- ⑪.破棄
- ⑫.電源

変位計ユニット



理研機器(株)
シリンダー使用例

標準付属品

変位計	クランプレバー
マグネットスタンド	セットクランプ
支柱(L)・(S)	タッチプレート
直交クランプ	六角レンチ

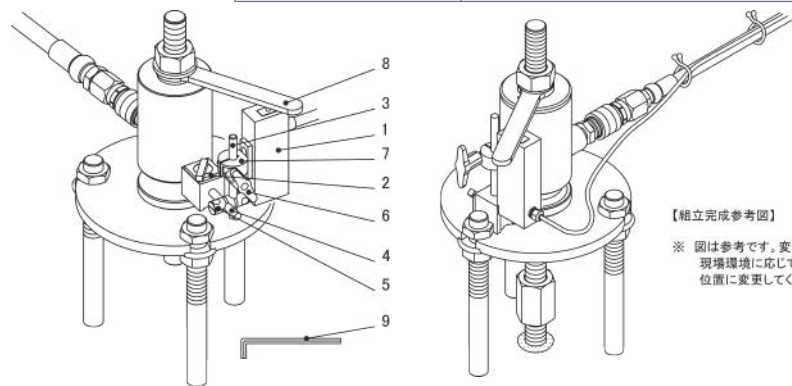

1.変位計ユニット (コード・コネクター付)

【組立完成参考図】

※ 図は参考です。変位計取付位置は、現場環境に応じて、作業のしやすい位置に変更してください。

【2~9 変位計取付キット】

- | | |
|-------------|-----------|
| 2.マグネットスタンド | 6.クランプレバー |
| 3.支柱(L) | 7.セットクランプ |
| 4.支柱(S) | 8.タッチプレート |
| 5.直交クランプ | 9.六角レンチ |

専用プリンターユニット(オプション品)



付属品

シリアル通信ケーブル
ACアダプターケーブル
ACアダプタ
感熱ロール1巻

グラフのみ

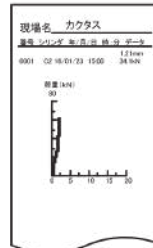

グラフ+データ

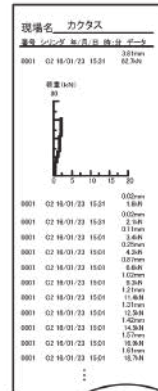

アングル加工

超小型アングル加工機 FM-30

金型交換不要で作業性抜群。

75mm×t6ステンレスアングルの加工も
できる小型・高性能機。

V ノッチ

ベンディング



特長

- クラス最大の加工性能
標準セットだけで、ステンレスアングル75mm×t6の加工が可能
- 面倒な加工金型の交換が不要です。
Vノッチ／コーナークット金型とベンダー金型が組み込まれていますので、金型の交換作業をする必要がありません。
- レバーの切り換えだけで、異なる作業へもスムーズに移行できます。
ダブルシリンダー方式の採用により、レバーの切り換えだけでVノッチ、90°・45°コーナークット、ベンディング加工の一連の作業がスムーズにできます。またオプションのパンチャー刃物をセットすれば、穴開け作業も可能。

切り換えレバー (ダブルシリンダー方式)



○クランプベース

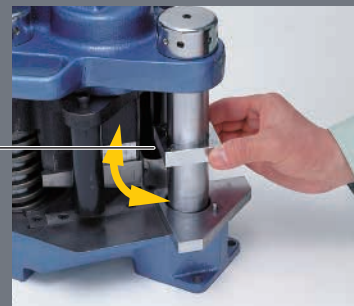

- クランプベースにより、加工時の位置合わせもラクラク。
クランプベースを調整することにより、3mm～6mm用のVノッチ、90°・45°コーナークットの位置合わせが簡単にできます。
- 小型・軽量で、現場への持ち運びも可能。
本体と油圧ユニットが別々のセパレートタイプなので、現場への移動も容易です。

油圧ポンプとの使用例



【油圧ポンプについて】

お手持ちの油圧ポンプユニットも使用可能。ただし、圧力は70MPaが発生するもので、油圧カプラーは同種のものに合わせてください。

(家庭用100V電源でもOK)

アングル加工

金属交換なしで、5種類のアングル加工ができます。

90°V ノッチ / 45°コーナークット アングルベンダー

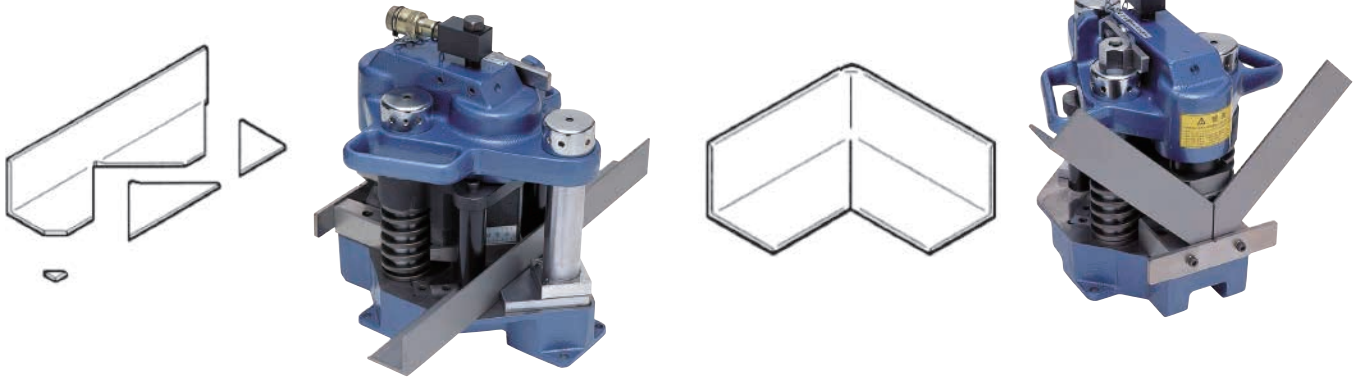

90°コーナークット

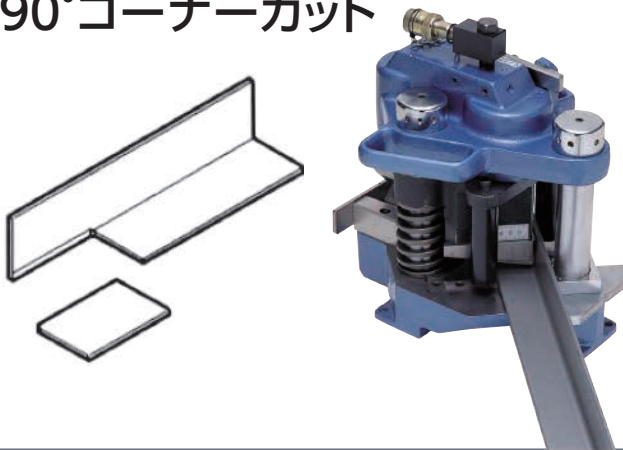

スミ切り

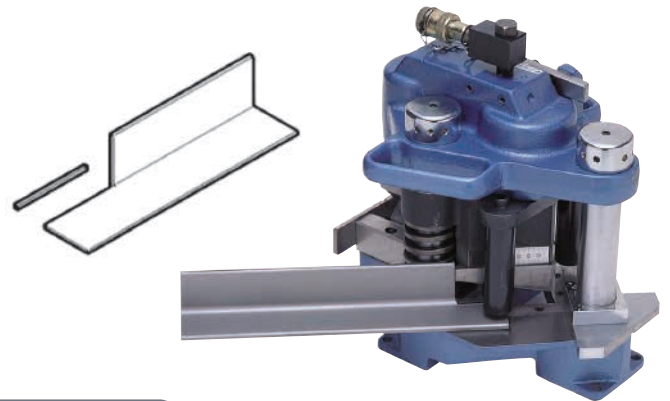

穴あけ(オプション)

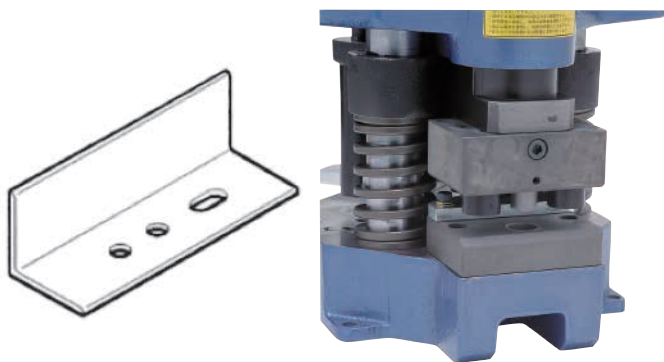

型式	品名
P-75	パンチ・ダイス用ホルダー
P-11	φ11mmパンチ・ダイス刃物
P-11長穴(L)	11×16.5mmパンチ・ダイス刃物
P-13	φ13mmパンチ・ダイス刃物
P-14	φ14mmパンチ・ダイス刃物
P-14長穴(L)	14×18mmパンチ・ダイス刃物
P-15	φ15mmパンチ・ダイス刃物
P-18	φ18mmパンチ・ダイス刃物

品名	加工能力 (mm)	油圧シリンダ		ストローク (mm)	本体寸法 (mm)	本体重量 (kg)	標準付属品
		ベンダー	Vノッチ				
FM-30	SS400 SUS304 アングル 75×75×6	170 kN	230 kN	35	316(L) × 220(W) × 295(H)	50	本体(Vノッチ、ベンダー一体型)

KYORITSU Line up

アナログマルチメータ

デジタルマルチメータ

- MODEL 1110 ●MODEL 1009 ●KEW1011 ●KEW1012 ●KEW1012K ●KEW1019R ●KEW1020R ●KEW1021R



DC ミリアンペアクランプメータ・ロガー

交流電流測定用クランプメータ

- KEW2500 ●KEW2510 ●MODEL2002PA ●MODEL2002R ●MODEL2031 ●KEW2117R ●KEW2127R



交流電流・直流電流測定用クランプメータ

漏れ電流・負荷電流測定用クランプメータ

- KEW2046R ●KEW2055 ●KEW2056R ●MODEL2412 ●KEW2413F ●KEW2413R ●MODEL2431



絶縁抵抗計

高圧絶縁抵抗計

- KEW3431/3432 ●KEW3441/3442 ●KEW3441BT ●KEW3551 ●KEW3552 ●KEW3552BT ●KEW3122B ●KEW3123A



●3431 (250/500/1000V)
●3432 (125/250/500V)

●3441 (125/250/500/1000V)
●3442 (25/50/125/250V)

●3441BT (125/250/500/1000V)

●3551/3552/3552BT
(50/100/125/250/500/1000V)

●5000V

●5000/10000V

多重接地専用アースクランプ

デジタル簡易接地抵抗計

絶縁・接地抵抗計

太陽光発電システム総合試験器

- MODEL4200 ●KEW4202 ●KEW4300 ●KEW4300BT ●MODEL6017 ●KEW6022 ●KEW6022LA ●KEW6041BT ●KEW6024PV



●125/250/500V

●125 (100) /250/500/1000V

●50/125/250/500V

●PV絶縁抵抗 500/1000V
絶縁抵抗 250/500/1000V

電力計

コンセントテスタ

漏電遮断器テスタ

照度計

電気備品定期点検試験器

- KEW2060BT ●KEW2062BT ●KEW4505 ●KEW4505BT ●KEW5410 ●KEW5204 ●KEW5204BT ●KEW6206



●KEW2060BT
TRUE RMS
φ75

●KEW2062BT
TRUE RMS
φ55

●KEW4505
((KEW))
CONNECT

●KEW5204
((KEW))
CONNECT

KYORITSU Line up

デジタルマルチメータ

- KEW1030 ●KEW1051 ●KEW1052 ●KEW1061 ●KEW1062



AC/DC クランプ付きデジタルマルチメータ

- KEW MATE2000A ●KEW MATE2001A ●KEW MATE2012RA



交流電流測定用クランプメータ

- KEW2200 ●KEW2200R ●KEW2204R ●KEW2210R



交流電流・直流電流測定用クランプメータ

- KEW2003A ●KEW2009R ●MODEL2010 ●MODEL2033



漏れ電流・負荷電流測定用クランプメータ

- MODEL2432 ●MODEL2433 ●MODEL2433R ●KEW2433RBT ●KEW2300R



フォークレントスタ

絶縁抵抗計

- KEW3411/3412 ●MODEL3144A/3145A/3147A/3161A



高圧絶縁抵抗計

- KEW3124A ●KEW3125B ●KEW3128



接地抵抗計

- MODEL4102A/4102A-H ●KEW4105DL/4105DL-H ●KEW4105DLBT/4105DLBT-H



マルチファンクションテスタ

EVSE アダプタ

ロガー

電力計

- KEW6514BT ●KEW8601 ●KEW5020 ●KEW5050 ●KEW6305 ●KEW6315 ●KEW6315WHM



検相器

配線チェッカ

検電器

- KEW8033 ●KEW8035 ●KEW8510 ●MODELDX-04 ●KEW5711 ●KEW5712 ●KEW5702 ●KEW5720



商品名	温度域(℃)	変色機能			使用方法				特徴	
		可逆性	不可逆性	準不可逆性	貼る	塗る	押しつける	置く		
温度管理用示温材										
サーモラベル®-LI	40～250		●		●					1点表示タイプ
サーモラベル®-3E	40～250		●		●					10℃間隔 3段階
サーモラベル®-4E	50～110		●		●					5℃間隔 4段階
サーモラベル®-5E	50～250		●		●					5～10℃間隔 5段階
サーモラベル®-8E	50～160		●		●					50～160℃、10℃間隔 8段階
サーモラベル®-F	50～125		●		●					1点表示タイプの小型品
サーモラベル® スーパーミニ 1K	40～125		●		●					1点表示超小型
サーモラベル® スーパーミニ 3K	40～150		●		●					5～10℃間隔 3段階、超小型
サーモラベル® スーパーミニ 3R	40～150		●		●					5～10℃間隔 3段階、超小型円型
サーモラベル® ミニ	50～125		●		●					1点表示
サーモラベル®-5S	50～115		●		●					5℃間隔 5段階
真空用サーモラベル®	40～210		●		●					減圧下(1Pa～常圧下)で使用可能
メデシル® テープ	50	●			●					水銀化合物を含まない可逆性ラベル
組合せサーモラベル®A	50～90	●	●		●					温度履歴と現在温度がわかる
組合せサーモラベル®TB	50～90	●	●		●					温度履歴と現在温度がわかる
数字サーモワッペン®	40～70	●			●					加熱温度が数字で表示
サーモテープ®	40～70	●			●					200mmのロングタイプ
サーモシート®P-5・7	50～70	●			●					現在温度 50℃、70℃以上確認
サーモシート®C	50～70	●			●					現在温度 50～70℃、5℃間隔 5段階
デグマーク®	—		●		●					量産品、低コスト
特注サーモラベル® 特注サーモワッペン®	—	●	●		●					オリジナルのデザインで製作が可能
サーモペイント®	50～450		●	●		●				広い面積凹凸のある所、温度履歴用
サーモブルーフ	250～450		●		●					4種のペイントが1枚のシールに
サーモクレヨン®-M	40～915							●		加熱面に押し当てて温度を確認
デジタルサーモテープ®	-6～100	●			●					現在温度が数字(緑色)で表示
コールドチェーン温度管理用示温材										
メルトマーク™	15～30		●		●					低温流通の温度管理に
加熱殺菌工程管理用示温材										
レトマーク®	70～134℃、 3～120分		●		●					レトルト殺菌、ボイル殺菌の管理に
加熱積算ラベル®	80℃ 20分 90℃ 20分		●		●					乾熱でも湯中(湿熱)でも使えます
工程管理用殺菌カード	100℃ 15分 110℃ 15分		●					●		殺菌条件に到達したかを一目で確認
レトルト殺菌ラベル®	90～121℃ 5～20分		●		●					レトルト殺菌の具合が一目瞭然
特サーモラベル® 給食用	70～100		●		●					70、85、100℃の3段階
紫外線検知材										
UVラベル®	—		●		●					紫外線により変色
特注 UVラベル®	—		●		●					オリジナルのデザインで製作が可能
LED対応 UVラベル®	—		●		●					LED対応型の UVラベル
結露検知材										
デューラベル®	—		●		●					結露が色の变化でわかる
温度データロガー										
サーモボタン	-40～+125℃							●		ボタン電池タイプのコンパクトな温度データロガー
サーモトラック PC	—									サーモボタン用リーダー・ソフトウェア

※使用環境については、別途ご相談ください。

■サーモラベル®-LI

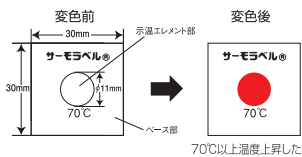

■サーモラベル®-F

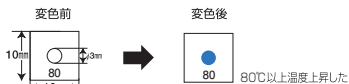

■サーモラベル®-3E

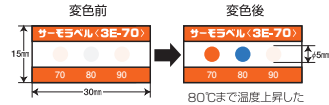

■サーモラベル®-4E



■サーモラベル®-5E



■サーモラベル®-8E



■サーモラベル®スーパーミニ1K



■サーモラベル®スーパーミニ3K

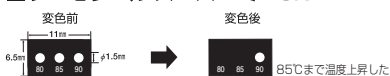

■サーモラベル®スーパーミニ3R



■サーモラベル®ミニ



■サーモラベル®5S

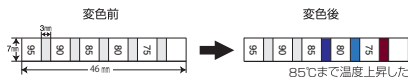

■サーモテープ®TR



■サーモシート®P-5・7



■サーモシート®C

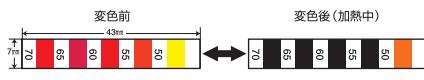

■数字サーモワッペン®WR

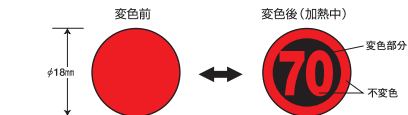

■組合せサーモラベル®A

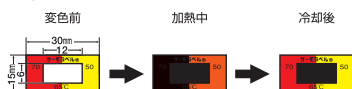

■組合せサーモラベル®TB

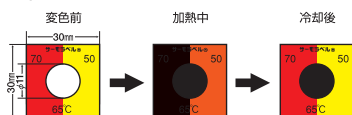

■サーモブローフ



■真空用サーモラベル®

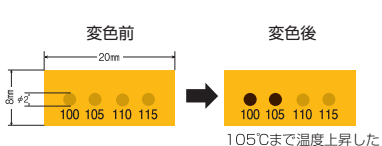

■メデシル® テープ



■レトマーク®

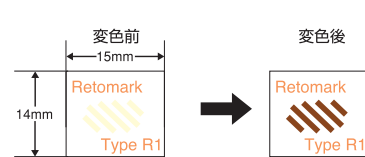

■メルトマーク™

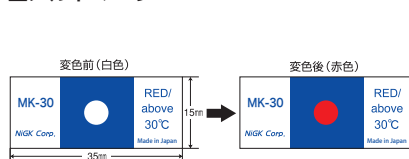

詳しくはカタログをご請求ください

ティカウエルド®

■ティカウエルド®工法とは……

ティカウエルド®工法(テルミット工法)は、熱化学反応(テルミット反応)を応用した溶接工法です。電源や熱源等、複雑な設備を必要とせず、どんな現場でも施工を行うことができます。ティカウエルド®は、「銅と銅」「銅とステンレス」ばかりでなく、様々な金属の溶接に使用できます。また、いろいろな形の溶接を行うことができ、安全かつ、迅速に溶接を行うことができます。

ティカウエルド®は全作業が約10～30秒で完了します

ティカウエルド®は、国土交通省、住宅公団、NHK 技術本部、NTT、JR 各社、各電力会社、自衛隊施設部、海上保安庁、各建設会社、電設工業会、全日電工連等の多くの施工現場で使われています。

わずか10～30秒で完了するティカウエルド®は、電源、熱源を要せず、コンパクトな器材で溶接が容易にできます。

鉄骨からのアース、鉄筋からのアース、避雷導線の接続、電線管、ボックスのアースボンディング、アースマトの銅線相互の溶接、電気機器からのアース、ガス管、水道管のアース等に最適な工法です。

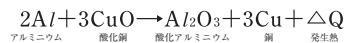
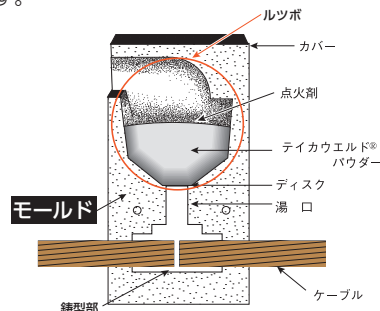

ティカウエルド®によって溶接できる金属

銅、ステンレス、銅メッキスチール

※その他金属溶接につきましてはご相談ください。

■ティカウエルド®の特徴

1. 溶接技術資格……不要です。誰にでも簡単にでき、法的制約はありません。
2. 装置………工具がコンパクトなため、どんな現場でも簡単に施工できます。
3. 電源………不要です。
(ただし、鉄骨等の錆、塗料を落とすためのサンダーを使用する場合は、電源が必要です。)
4. 施工性………セットは簡単。溶接はわずか10秒で終了しますので、迅速かつ効率的です。
5. 性能………溶接なので通電性は母材と同等です。

■ティカウエルド®溶接形状

ケーブルとケーブルの溶接 CC型	CC1	CC3	CC4	CC5L			
鉄(パイプ)とケーブルの溶接 CP型	CP1※	CP2	CP3※	CP4	CP5	CP7※	CP8
グラウンドロットとケーブルの溶接 CG型	CG1	CG2	CG3				CP3A※
鑄鉄管とケーブルの溶接 CT型	CT11C-R	CT12C-R					
レールとケーブルの溶接 CR型	CR5※	CR6※					
ブスバーとケーブルの溶接 CB型	CB1	CB2※	CB3				
ブスバーとブスバーの溶接 BB型	BB1	BB2	BB3	BB4	BB5		
異形鉄筋とケーブルの溶接 CD型	CD1※	CD2※	CD3※	CD4※			
鑄鉄管と銅線の溶接 WT型	WT1	WT2					

型式記号の後に※印のあるモールドは、溶接時パテが必要です。
ただしケーブルがオニヨリ線等特殊な場合はすべての型式にパテが必要です。

詳しくはカタログをご請求ください

詳細表

■T形コネクタと電線の組合わせ表

※単線の場合はmmに換算してください。また表に記入してある組合せは代表的なものだけで、その他の組合せもできます。

端子及び ダイス名称	T-20	T-26	T-44	T-60	T-76	T-98	T-122	T-154	T-190	T-240	T-288	T-365	T-450	T-560	T-700
適用電線 断面積 (mm ²)	14~20	21~26	27~44	45~60	61~76	77~98	99~122	123~154	155~190	191~240	241~288	289~365	366~450	451~560	561~700
適用電線 組合わせ例 mm ²	8+8	14+8	14+14	38+8	38+38	60+22	60+60	100+38	100+60	100+100	150+100	150+150	200+200	250+250	325+325
	14+2	22+2	22+5.5	38+14	60+2	60+38	100+2	150+2	150+5.5	150+60	200+60	200+100	250+150	325+150	400+200
	14+3.5	22+3.5	22+8	38+22	60+3.5		100+3.5	150+3.5	150+8	200+2	250+5.5	200+150	250+200	325+200	400+250
	14+5.5		22+14		60+5.5		100+5.5		150+14	200+3.5	250+8	250+60	325+60	400+60	500+100
			22+22		60+8		100+8		150+22	200+5.5	250+14	250+100	325+100	400+100	500+150
			38+2		60+14		100+14		150+38	200+8	250+22	325+5.5	400+38	400+150	500+200
			38+3.5				100+22			200+14	250+38	325+8		500+38	600+38
		38+5.5							200+22		325+14		500+60	600+60	
									200+38		325+22			600+100	
											325+38				

■ケーブル仕上り外径

mm	IV 600V単心	SV(VVR) 600V3心	CV(CE) 600V単心	CV(CE) 600V3心	CVT 600V3心	CV(CE) 3300V単心	CV(CE) 3300V3心	CV(CE) 6600V単心	CV(CE) 6600V3心
8	6.0	18.4	8.6	16.0	—	13.5	24	16.5	32
14	7.6	19.9	9.5	17.5	21.0	14.0	26	17.5	34
22	9.2	23.5	11.0	21.0	24.0	15.5	29	18.5	37
30	10.1	25.7	12.0	24.0	—	16.0	31	19.5	39
38	11.4	28.7	13.0	25.0	28.0	17.5	33	21.0	41
50	12.6	31.5	15.0	30.0	—	19.5	38	22.0	44
60	13.6	34.8	16.0	31.0	33.0	21.0	40	23.0	46
80	15.5	38.3	17.0	35.0	—	22.0	43	25.0	49
100	17.0	41.9	20.0	40.0	41.0	24.0	46	26.0	52
125	18.9	46.4	21.0	43.0	—	25.0	50	28.0	55
150	20.5	50.1	23.0	46.0	47.0	27.0	53	29.0	58
200	23.0	56.6	26.0	54.0	55.0	30.0	60	32.0	60
250	25.5	62.0	28.0	59.0	60.0	32.0	65	35.0	70
325	28.6	69.2	32.0	65.0	66.0	35.0	71	38.0	77
400	31.3	—	34.0	72.0	72.0	39.0	—	—	—
500	34.4	—	38.0	81.0	80.0	42.0	—	—	—

■加工対応表(アタッチメントEVHM-50/EV2-AKP用)

加工材料例	替刃セット (丸穴・長穴用共)		L型	S型
	加工材料	ダイス	丸穴	長穴
◆平鋼 B×t (mm) 25×3.2 25×4.5 50×4.5 25×6 50×6	中心線 B t	① ② ③ ④ ⑤	○ ○ ○ ○ ○	○ ○ ○ ○ ○
◆等辺山形鋼 (アングル材) A×B×t (mm) 25×25×3 40×40×3 40×40×5 50×50×6	中心線 A B t	① ② ③ ④	○ ○ ○ ○	○ ○ ○ ○
◆溝形鋼 H×B (mm) 75×40 (φ12以下) 100×50 (φ12以下) 120×65 (φ14以下)	中心線 B面 H面 溝方向 H	① ② ③ ④ ⑤	○ ○ ○ ○ ○	× × × × ×
◆H形鋼 H×B (mm) 100×50 (φ14以下) 150×75 (φ12以下)	中心線 B面 H面 溝方向 H	① ② ③ ④ ⑤	○ ○ ○ ○ ○	× × × × ×
◆軽溝形鋼 H×A×t (mm) (A=B) 60×30×2.3 100×50×3.2	中心線 背巾方向 溝方向 H	① ② ③ ④	○ ○ ○ ○	× × × ×
◆リップ溝形鋼 H×A×t (mm) (A=B) 60×30×2.3 75×45×2.3 100×50×2.3 120×40×3.2	中心線 背巾方向 溝方向 H	① ② ③ ④ ⑤	○ ○ ○ ○ ○	× × × × ×
◆レースウェイ A×B (mm) (φ14まで) 30×40 (D-1) 45×40 (D-2)	中心線 背巾方向 溝方向 A B 20t	① ②	○ ○	○ ○

①ダイス…薄板用 (2~3.2mm) ②ダイス…溝形鋼用
③ダイス…厚板用 (4~6mm)

■替刃の種類(アタッチメントEVHM-50/EV2-AKP用)

丸穴	仕様	呼び	長穴	仕様	呼び
φ6	L型ボンチ&Aダイス	L6A	6.5×10	L型ボンチ&Aダイス	L6510A
φ6	&Bダイス	L6B	6.5×10	&Bダイス	L6510B
φ8	&Aダイス	L8A	8.5×13	&Aダイス	L8513A
φ8	&Bダイス	L8B	8.5×13	&Bダイス	L8513B
φ10	&Aダイス	L10A	10×15	&Aダイス	L1015A
φ10	&Bダイス	L10B	10×15	&Bダイス	L1015B
φ11	&Aダイス	L11A	11×15	&Aダイス	L1115A
φ11	&Bダイス	L11B	11×15	&Bダイス	L1115B
φ12	&Aダイス	L12A	6.5×10	S型ボンチ&Aダイス	S6510A
φ12	&Bダイス	L12B	6.5×10	&Bダイス	S6510B
φ14	&Aダイス	L14A	8.5×13	&Aダイス	S8513A
φ14	&Bダイス	L14B	8.5×13	&Bダイス	S8513B
φ6	S型ボンチ&Aダイス	S6A	10×15	&Aダイス	S1015A
φ6	&Bダイス	S6B	10×15	&Bダイス	S1015B
φ8	&Aダイス	S8A	11×15	&Aダイス	S1115A
φ8	&Bダイス	S8B	11×15	&Bダイス	S1115B
φ10	&Aダイス	S10A			
φ10	&Bダイス	S10B			
φ11	&Aダイス	S11A			
φ11	&Bダイス	S11B			
φ12	&Aダイス	S12A			
φ12	&Bダイス	S12B			
φ14	&Aダイス	S14A			
φ14	&Bダイス	S14B			

溝形鋼専用替刃		
丸穴/長穴	仕様	呼び
φ10	L型ボンチ&Mダイス	L10M
φ11	&Mダイス	L11M
φ12	&Mダイス	L12M
8.5×13	&Mダイス	L8513M
10×15	&Mダイス	L1015M
11×15	&Mダイス	L1115M

■能力(アタッチメントEVHM-50/EV2-AKP用)

穴形状・寸法	φ6	φ8	φ10	φ11	φ12	φ14	6.5×10	8.5×13	10×15	11×15
最大板厚 mm	SS400相当 4	6	6	6	6	6	6	6	6	6
	SUS304相当 —	4	4	4	4	4	4	4	4	4

※板厚に合わせて、ダイス①②を選択してください。

カクタス付属品価格表 (単位=円)

■ 圧着ダイス

EV-250DL/250Hi/SH-250M/S-150E

品名	品番	サイズ/用途	税別	税込
押ダイス	EV-D14	14-22	11,000	12,100
	EV-D38	38-60	11,000	12,100
	EV-D70	70-150	11,000	12,100
	EV-D200	200	12,500	13,750
	EV-D250	250	13,500	14,850
受ダイス	EV-DN14	14	13,000	14,300
	EV-DN22	22-38	13,000	14,300
	EV-DN60	60	13,000	14,300
	EV-DN70	70-100	13,000	14,300
	EV-DN150	150	13,000	14,300
	EV-DN200	200	14,000	15,400
	EV-DN250	250	14,500	15,950

EV-325AC/SS-325H

品名	品番	サイズ/用途	税別	税込
押ダイス	SS325-D60	60-100	18,000	19,800
	SS325-D150	150-325	18,000	19,800
受ダイス	SS325-DN60	60	18,000	19,800
	SS325-DN80	80	18,000	19,800
	SS325-DN100	100	18,000	19,800
	SS325-DN150	150	18,000	19,800
	SS325-DN200	200	18,000	19,800
	SS325-DN250	250	18,000	19,800
	SS325-DN325	325	18,000	19,800

EV-60DL/60L/S-60ES/S-60Ei

品名	品番	サイズ/用途	税別	税込
押ダイス	EV60DL-D8	8	9,000	9,900
	EV60DL-D14	14-22	9,000	9,900
	EV60DL-D38	38-60	9,000	9,900
受ダイス	EV60DL-DN8	8	9,000	9,900
	EV60DL-DN14	14	9,000	9,900
	EV60DL-DN22	22-38	9,000	9,900
	EV60DL-DN60	60	9,000	9,900

EV-325DL/325L/325Hi/SH-325M

品名	品番	サイズ/用途	税別	税込
押ダイス	EV325-D150	150-325	19,000	20,900
受ダイス	EV325-DN150	150	26,000	28,600
	EV325-DN200	200	26,000	28,600
	EV325-DN250	250	26,000	28,600
	EV325-DN325	325	26,000	28,600
押ダイス(受注品)	EV325-D60	60-100	40,000	44,000
受ダイス(受注品)	EV325-DN60	60	52,000	57,200
	EV325-DN100	100	52,000	57,200
	EV325-DN180	180	52,000	57,200

■ 圧着工具用収納ケース

品名	品番	サイズ/用途	税別	税込
収納ケース	EV250DL-AK	EV-250DL	25,000	27,500
	EV250Hi-AK	EV-250Hi	25,000	27,500
	EV325DL-AK	EV-325DL	25,000	27,500
	EV325Hi-AK	EV-325Hi	25,000	27,500
	EV60DL-AK	EV-60DL	25,000	27,500
	S150E-SK	S-150E	25,000	27,500
	SH250M-SK	SH-250M	12,000	13,200
	SH325M-SK	SH-325M	25,000	27,500

■ 圧縮工具用収納ケース

品名	品番	サイズ/用途	税別	税込
収納ケース	EW8DL-AK	EW-8DL	25,000	27,500
	CT8-SK	CT-8	23,000	25,300
	CT700-SK	CT-700	32,000	35,200
	CT700-DSK	ダイスカース	16,000	17,600

■ ケーブルラックカッター 替刃

RAC-100(SRタイプ)

品名	品番	税別	税込
可動刃	LRA-S	34,000	37,400
固定刃	LRA-NSR	77,000	84,700

RAC-100(QRタイプ)

品名	品番	税別	税込
可動刃	LRA-L	35,000	38,500
固定刃	LRA-NQR	82,000	90,200

RAC-100(カナフジ) 受注生産品

品名	品番	税別	税込
可動刃	LRA-L	35,000	38,500
固定刃	LRL-KRL	別途見積	別途見積

CRC-70(SRタイプ)

品名	品番	税別	税込
可動刃	CRC70-SNSR	76,000	83,600
固定刃	CRC70-SS	33,000	36,300

■ レースウェイカッター 替刃

EVR-40W/2D

品名	品番	サイズ/用途	税別	税込
替刃(組)	EVR-HDS1	DS-1	55,000	60,500
	EVR-HDS2	DS-2	63,000	69,300
	EVR-HPS1	PS-1	55,000	60,500
	EVR-HPS2	PS-2	63,000	69,300
	EVR-HDS1L	DS-1L	63,000	69,300
	EVR-HDS15	SD-15	63,000	69,300
	EVR-HDS20	SD-20	78,000	85,800
	EVR-HDS35	DS-35	別途見積	別途見積
	EVR-HTG3	TG-3	別途見積	別途見積

■ EV3-H325 ダイス

品名	品番	サイズ/用途	税別	税込
T形圧縮	EV3-HDT288	T-288	35,000	38,500
	EV3-HDT365	T-365	35,000	38,500
	EV3-HDT450	T-450	35,000	38,500
JIS六角圧縮	EV3-H32	H-32	35,000	38,500
	EV3-H36	H-36	35,000	38,500
	EV3-H38	H-38	35,000	38,500
	EV3-H42	H-42	35,000	38,500

■圧縮ダイス

EVT-122/EVC-T122

品名	品番	サイズ/用途	税別	税込
T形圧縮	EVT-DT20	T-20	16,000	17,600
	EVT-DT26	T-26	16,000	17,600
	EVT-DT44	T-44	16,000	17,600
	EVT-DT60	T-60	16,000	17,600
	EVT-DT76	T-76	16,000	17,600
	EVT-DT98	T-98	16,000	17,600
	EVT-DT122	T-122	16,000	17,600

EVF-100 (EV-150系専用)

品名	品番	サイズ/用途	税別	税込
JIS 六角圧縮	EV2-FDCU12L	CU-12	30,000	33,000
	EV2-FDCU14L	CU-14	30,000	33,000
	EV2-FDCU19L	CU-19	30,000	33,000
	EVF-DCU23	CU-23	30,000	33,000

EV2-F100 (200系、250系専用)

品名	品番	サイズ/用途	税別	税込
JIS 六角圧縮	EV2-FDCU12L	CU-12	30,000	33,000
	EV2-FDCU14L	CU-14	30,000	33,000
	EV2-FDCU19L	CU-19	30,000	33,000
	EV2-FDCU23L	CU-23	30,000	33,000

EVY

品名	品番	サイズ/用途	税別	税込
C形圧縮	EVF-DU22	U-22	30,000	33,000
	EVF-DU38	U-38	30,000	33,000
	EVF-DU60	U-60	30,000	33,000

EV2-T240/EV3-T365

品名	品番	サイズ/用途	税別	税込
T形圧縮	EV2-DT20	T-20	23,000	25,300
	EV2-DT26	T-26	23,000	25,300
	EV2-DT44	T-44	23,000	25,300
	EV2-DT60	T-60	23,000	25,300
	EV2-DT76	T-76	23,000	25,300
	EV2-DT98	T-98	23,000	25,300
	EV2-DT122	T-122	23,000	25,300
	EV2-DT154	T-154	23,000	25,300
	EV2-DT190	T-190	23,000	25,300
	EV2-DT240	T-240	23,000	25,300
EV3-T365 専用				
T形圧縮	EV3-DT288	T-288	23,000	25,300
	EV3-DT365	T-365	23,000	25,300

EV2-T240/EV3-T365

品名	品番	サイズ/用途	税別	税込
JIS 六角圧縮	EV2-DCT12	CT-12	27,000	29,700
	EV2-DCT14	CT-14	27,000	29,700
	EV2-DCT19	CT-19	27,000	29,700
	EV2-DCT23	CT-23	27,000	29,700
	EV2-DCT26	CT-26	27,000	29,700
	EV2-DCT29	CT-29	27,000	29,700
	EV2-DCT32	CT-32	27,000	29,700
C形圧縮	EV2-DU22	U-22	27,000	29,700
	EV2-DU38	U-38	27,000	29,700
	EV2-DU60	U-60	27,000	29,700
	EV2-DU100	U-100	27,000	29,700
銅管圧縮/ 直線	EV2-DS38	S38-14	27,000	29,700
	EV2-DS60	S60-16.5	27,000	29,700
	EV2-DS80	S80-18	27,000	29,700
	EV2-DS100	S100-20	27,000	29,700
	EV2-DS125	S125-22	27,000	29,700
	EV2-DS150	S150-24	27,000	29,700
	EV2-DS200	S200-27	27,000	29,700
六角圧縮	EV2-DCM16	CM-16	27,000	29,700
	EV2-DCM22	CM-22	27,000	29,700
	EV2-DCM30	CM-30	27,000	29,700

CT-700

品名	品番	サイズ/用途	税別	税込
T形圧縮	CT700-DT154	T-154	35,000	38,500
	CT700-DT190	T-190	35,000	38,500
	CT700-DT240	T-240	35,000	38,500
	CT700-DT288	T-288	35,000	38,500
	CT700-DT365	T-365	35,000	38,500
	CT700-DT450	T-450	35,000	38,500
	CT700-DT560	T-560	35,000	38,500
	CT700-DT700	T-700	35,000	38,500
JIS 六角圧縮	CT700-DCU12	CU8-14-12	35,000	38,500
	CT700-DCU14	CU22-38-14	35,000	38,500
	CT700-DCU19	CU45-70-19	35,000	38,500
	CT700-DCU23	CU75-100-23	35,000	38,500
	CT700-DCU26	CU110-125-26	35,000	38,500
	CT700-DCU29	CU150-29	35,000	38,500
	CT700-DCU32	CU180-200-32	35,000	38,500
	CT700-DCU36	CU240-36	35,000	38,500
	CT700-DCU38	CU250-38	35,000	38,500
	CT700-DCU42	CU325-42	35,000	38,500
	CT700-DCU47	CU400-500-47	35,000	38,500

■ 圧縮ダイス

EW-8DL/CT-8

品名	品番	サイズ/用途	税別	税込
T形圧縮	CT8-DT20	T-20	16,000	17,600
	CT8-DT26	T-26	16,000	17,600
	CT8-DT44	T-44	16,000	17,600
	CT8-DT60	T-60	16,000	17,600
	CT8-DT76	T-76	16,000	17,600
	CT8-DT98	T-98	16,000	17,600
	CT8-DT122	T-122	16,000	17,600
	CT8-DT154	T-154	28,000	30,800
	CT8-DT190	T-190	28,000	30,800
JIS 六角圧縮	CT8-DCU12	CU-12	28,000	30,800
	CT8-DCU14	CU-14	28,000	30,800
	CT8-DCU19	CU-19	28,000	30,800
	CT8-DCU23	CU-23	28,000	30,800
C形圧縮	CT8-DU22	U-22	28,000	30,800
	CT8-DU38	U-38	28,000	30,800
	CT8-DU60	U-60	28,000	30,800
	CT8-DU100	U-100	28,000	30,800
銅管圧縮/ 直線	CT8-DS5-9	S5-9.7	28,000	30,800
	CT8-DS5-11	S5-11	28,000	30,800
	CT8-DS38-14	S38-14	28,000	30,800
	CT8-DS60-16	S60-16.5	28,000	30,800
	CT8-DS60-18	S60-18	28,000	30,800
	CT8-DS100-20	S100-20	28,000	30,800
	CT8-DS100-22	S100-22	28,000	30,800
	CT8-DS125-22	S125-22	28,000	30,800
	CT8-DS150-24	S150-24	28,000	30,800
CT8-DS200-27	S200-27	28,000	30,800	
六角圧縮	CT8-DCM16	CM-16	28,000	30,800
	CT8-DCM22	CM-22	28,000	30,800
圧着押ダイス	CT8-D1422N	14-22	17,000	18,700
	CT8-D3860N	38-60	17,000	18,700
圧着受ダイス	CT8-DN14N	14	17,000	18,700
	CT8-DN2238N	22-38	17,000	18,700
	CT8-DN60N	60	17,000	18,700
ダイスカラー	CT-8AD		13,000	14,300

■ 角型パンチカッター

品名	品番	サイズ/用途	税別	税込
角型	PC-K20	20X20(B,N付)	64,000	70,400
	PC-K25	25X25(B,N付)	68,000	74,800
	PC-K30	30X30(B,N付)	68,000	74,800
	PC-K35	35X35(B,N付)	71,000	78,100
	PC-K40	40X40(B,N付)	82,000	90,200
	PC-K45	45X45(B,N付)	85,000	93,500
	PC-K50	50X50(B,N付)	93,000	102,300
	PC-K55	55X55(B,N付)	104,000	114,400
	PC-K92	92X92(B,N付)	246,000	270,600
	PC-K45X22.5	45X22.5(B,N付)	99,000	108,900

■ パンチカッター

品名	品番	サイズ/用途	税別	税込
薄鋼電線管	PC-C15	C15	3,960	4,356
	PC-C19	C19	4,200	4,620
	PC-C25	C25	4,800	5,280
	PC-C31	C31	5,980	6,578
	PC-C39	C39	7,200	7,920
	PC-C51	C51	10,300	11,330
	PC-C63	C63	14,800	16,280
	PC-C75	C75	20,390	22,429
	厚鋼電線管	PC-G16	G16	4,500
PC-G22		G22	5,100	5,610
PC-G28		G28	5,900	6,490
PC-G36		G36	7,680	8,448
PC-G42		G42	9,280	10,208
PC-G54		G54	13,300	14,630
PC-G70		G70	20,390	22,429
PC-G82		G82	25,690	28,259
PC-G92		G92	34,400	37,840
PC-G104		G104	40,700	44,770

■ 実径パンチカッター/1サイズ(1mm毎)の価格

品名	品番	サイズ/用途	税別	税込
実径	PC-M15~M20	M15~M20	8,500	9,350
	PC-M21~M26	M21~M26	10,100	11,110
	PC-M27~M30	M27~M30	12,200	13,420
	PC-M31~M35	M31~M35	14,200	15,620
	PC-M36~M41	M36~M41	14,900	16,390
	PC-M42~M46	M42~M46	19,200	21,120
	PC-M47~M50	M47~M50	21,300	23,430
	PC-M51~M55	M51~M55	26,100	28,710
	PC-M56~M60	M56~M60	26,600	29,260
	PC-M61~M67	M61~M67	28,700	31,570
	PC-M68~M70	M68~M70	37,300	41,030
	PC-M71~M72	M71~M72	41,500	45,650
	PC-M73~M80	M73~M80	47,900	52,690
	PC-M81~M87	M81~M87	58,500	64,350
	PC-M88~M90	M88~M90	61,700	67,870

■ ベンダーシュー

品名	品番	サイズ/用途	税別	税込
薄鋼電線管	BS-C19	C19	8,000	8,800
	BS-C25	C25	8,200	9,020
	BS-C31	C31	10,200	11,220
	BS-C39	C39	17,600	19,360
	BS-C51	C51	14,700	16,170
	BS-C63	C63	17,600	19,360
	BS-C75	C75	26,000	28,600

■ ベンダーシュー

品名	品番	サイズ/用途	税別	税込
厚鋼電線管	BS-G16	G16	7,000	7,700
	BS-G22	G22	7,000	7,700
	BS-G28	G28	8,600	9,460
	BS-G36	G36	11,000	12,100
	BS-G42	G42	16,500	18,150
	BS-G54	G54	22,000	24,200
	BS-G70	G70	21,000	23,100
	BS-G82	G82	25,000	27,500
	BS-G92	G92	37,000	40,700
	BS-G104	G104	45,000	49,500
ガス管	BS-G15A	15A	6,500	7,150
	BS-G20A	20A	7,500	8,250
	BS-G25A	25A	12,000	13,200
	BS-G32A	32A	14,000	15,400
	BS-G40A	40A	17,000	18,700
	BS-G50A	50A	26,000	28,600
	BS-G65A	65A	27,000	29,700
	BS-G80A	80A	50,000	55,000
	BS-G90A	90A	38,000	41,800
	BS-G100A	100A	55,000	60,500

■ パンチ付属品

品名	品番	サイズ/用途	税別	税込
パンチボルト	PB3	3/8	1,000	1,100
	PB6	3/4	3,000	3,300
	PB6-H0	3/4 (穴無)	3,500	3,850
	PB3-6	3/8X3/4	3,500	3,850
パンチスリーブ	PS-SS	SS	2,000	2,200
	PS-S	S	2,000	2,200
	PS-M	M	2,000	2,200
	PS-L	L	2,000	2,200
	PS-US	US	2,000	2,200
SKP-4 ケース	SKP4-AK		25,000	27,500
SLP-4 ケース	SLP4-AK		25,000	27,500
SLP4TWケース	SLP4TW-AK		25,000	27,500
パンチポンプ	CP-4H	CP-4	64,000	70,400
パンチラム	SCR-4	SCR-4	38,000	41,800
角刃用ボルト	PC-KPB4	1/2(小)	14,000	15,400
	PC-KPB6	3/4(大)	14,000	15,400
角刃用ナット	PC-KN4	1/2(小)	5,000	5,500
	PC-KN6	3/4(大)	5,000	5,500

■ レースウェイカッター 替刃

EVRP-40

品名	品番	サイズ/用途	税別	税込
D30	EVRP30	D30(組)	120,000	132,000
	EVRP30MH	可動刃	62,000	68,200
	EVRP30KH	固定刃	58,000	63,800

■ レースウェイカッター 替刃 EVRP-40

品名	品番	サイズ/用途	税別	税込
D45	EVRP45	D45(組)	120,000	132,000
	EVRP45MH	可動刃	62,000	68,200
	EVRP45KH	固定刃	58,000	63,800
D15	EVRP15	D15(組)	120,000	132,000
	EVRP15MH	可動刃	62,000	68,200
	EVRP15KH	固定刃	58,000	63,800
D20	EVRP20	D20(組)	120,000	132,000
	EVRP20MH	可動刃	62,000	68,200
	EVRP20KH	固定刃	58,000	63,800
P25	EVRP25	P25(組)	120,000	132,000
	EVRP25MH	可動刃	62,000	68,200
	EVRP25KH	固定刃	58,000	63,800
パンチャー刃	EVRPP8	Φ8(組)	22,000	24,200
	EVRPP11	Φ11(組)	22,000	24,200
	EVRPP14	Φ14(組)	22,000	24,200
EVRP-40 ケース	EVRP-AK		25,000	27,500

■ アングルパンチャー EVHM-50/EV2-AKP

品名	品番	サイズ/用途	税別	税込
厚板用丸穴	AKP-L6B	Φ6(組)	16,000	17,600
	AKP-L8B	Φ8(組)	16,000	17,600
	AKP-L10B	Φ10(組)	16,000	17,600
	AKP-L11B	Φ11(組)	16,000	17,600
	AKP-L12B	Φ12(組)	16,000	17,600
	AKP-L14B	Φ14(組)	16,000	17,600
厚板用長穴	AKP-L6510B	6.5X10(組)	27,500	30,250
	AKP-L8513B	8.5X13(組)	27,500	30,250
	AKP-L1015B	10X15(組)	27,500	30,250
	AKP-L1115B	11X15(組)	27,500	30,250
ストッププレート	AKP-SPS	S型(組)	7,000	7,700
	AKP-SPL	L型(組)	7,000	7,700
溝型鋼専用丸穴	AKP-L10M	Φ10(組)	46,000	50,600
	AKP-L11M	Φ11(組)	46,000	50,600
	AKP-L12M	Φ12(組)	46,000	50,600
溝型鋼専用長穴	AKP-L8513M	8.5X13(組)	67,000	73,700
	AKP-L1015M	10X15(組)	67,000	73,700
	AKP-L1115M	11X15(組)	67,000	73,700

EHM-15LF

品名	品番	サイズ/用途	税別	税込
丸穴	LF-P6	Φ6(組)	24,000	26,400
	LF-P8	Φ8(組)	24,000	26,400
	LF-P10	Φ10(組)	24,000	26,400
	LF-P11	Φ11(組)	24,000	26,400
	LF-P12	Φ12(組)	24,000	26,400
	LF-P13	Φ13(組)	24,000	26,400
	LF-P14	Φ14(組)	24,000	26,400
	LF-P15	Φ15(組)	24,000	26,400
	長穴	LF-P6510	6.5X10(組)	33,000
LF-P8513		8.5X13(組)	33,000	36,300
LF-P1015		10X15(組)	33,000	36,300
LF-P1115		11X15(組)	33,000	36,300

共立電気計器株式会社価格表 (単位=円)

※2024年1月より

モデル名	製品名	標準価格(本体価格)	標準価格(税込価格)
1110	アナログマルチメータ	11,000	12,100
1009	デジタルマルチメータ	8,000	8,800
1011	デジタルマルチメータ	10,000	11,000
1012	デジタルマルチメータ (RMS)	11,000	12,100
1012K	デジタルマルチメータ	13,000	14,300
1019R	カード型デジタルマルチメータ (RMS)	5,500	6,050
1020R	デジタルマルチメータ (RMS)	13,000	14,300
1021R	デジタルマルチメータ (RMS)	13,000	14,300
1030	デジタルマルチメータ (ペンタイプ)	7,000	7,700
1051	デジタルマルチメータ	33,000	36,300
1052	デジタルマルチメータ	35,000	38,500
1061	デジタルマルチメータ	57,000	62,700
1062	デジタルマルチメータ	67,000	73,700
2000A	AC/DCクランプ付デジタルマルチメータ	12,500	13,750
2001A	AC/DCクランプ付デジタルマルチメータ	15,000	16,500
2012RA	AC/DCクランプ付デジタルマルチメータ (RMS)	18,500	20,350
2500	DCミリアンペアクランプメータ	68,000	74,800
2510	DCミリアンペアクランプロガー	77,000	84,700
2002PA	交流電流測定用クランプメータ	22,000	24,200
2002R	交流電流測定用クランプメータ (RMS)	25,000	27,500
2031	交流電流測定用クランプメータ	10,000	11,000
2117R	交流電流測定用クランプメータ (RMS)	13,000	14,300
2127R	交流電流測定用クランプメータ (RMS)	16,000	17,600
2200	交流電流測定用クランプメータ	10,000	11,000
2200R	交流電流測定用クランプメータ (RMS)	14,000	15,400
2204R	交流電流測定用クランプメータ (RMS)	34,000	37,400
2210R	交流電流測定用クランプメータ (RMS)	34,000	37,400
2003A	交流電流・直流電流測定用クランプメータ	38,000	41,800
2009R	交流電流・直流電流測定用クランプメータ (RMS)	43,000	47,300
2010	交流電流・直流電流測定用クランプメータ	68,000	74,800
2033	交流電流・直流電流測定用クランプメータ	25,000	27,500
2046R	交流電流・直流電流測定用クランプメータ (RMS)	28,000	30,800
2055	交流電流・直流電流測定用クランプメータ	25,000	27,500
2056R	交流電流・直流電流測定用クランプメータ (RMS)	32,000	35,200
2300R	交流電流・直流電流測定用クランプメータ (RMS)	13,500	14,850
2412	漏れ電流・負荷電流測定用クランプメータ	47,000	51,700
2413F	漏れ電流・負荷電流測定用クランプメータ	56,000	61,600
2413R	漏れ電流・負荷電流測定用クランプメータ (RMS)	58,000	63,800
2431	漏れ電流・負荷電流測定用クランプメータ	35,000	38,500
2432	漏れ電流・負荷電流測定用クランプメータ	44,000	48,400
2433	漏れ電流・負荷電流測定用クランプメータ	36,000	39,600
2433R	漏れ電流・負荷電流測定用クランプメータ (RMS)	38,000	41,800
2433RBT	漏れ電流・負荷電流測定用クランプメータ (Bluetooth 搭載)	48,000	52,800
3411	アナログ絶縁抵抗計 (1レンジ)	29,000	31,900
3412	アナログ絶縁抵抗計 (1レンジ)	29,000	31,900
3144A	アナログ絶縁抵抗計 (小型2レンジ)	32,000	35,200
3145A	アナログ絶縁抵抗計 (小型2レンジ)	32,000	35,200
3147A	アナログ絶縁抵抗計 (小型2レンジ)	32,000	35,200
3161A	アナログ絶縁抵抗計 (小型2レンジ)	32,000	35,200

※2024年1月より

モデル名	製品名	標準価格(本体価格)	標準価格(税込価格)
3431	アナログ絶縁抵抗計(3レンジ)	35,000	38,500
3432	アナログ絶縁抵抗計(3レンジ)	35,000	38,500
3441	アナログ絶縁抵抗計(4レンジ)	38,000	41,800
3442	アナログ絶縁抵抗計(4レンジ)	38,000	41,800
3441BT	アナログ絶縁抵抗計(4レンジBluetooth搭載)	48,000	52,800
3551	デジタル絶縁抵抗計(6レンジ)	41,000	45,100
3552	デジタル絶縁抵抗計(6レンジ)	45,000	49,500
3552BT	デジタル絶縁抵抗計(6レンジ Bluetooth 搭載)	50,000	55,000
3122B *	アナログ絶縁抵抗計(高圧)	80,000	88,000
3123A *	アナログ絶縁抵抗計(高圧)	105,000	115,500
3124A *	アナログ絶縁抵抗計(高圧)	200,000	220,000
3125A *	デジタル絶縁抵抗計(高圧)	125,000	137,500
3125B	デジタル絶縁抵抗計(高圧)	580,000	638,000
4102A	アナログ接地抵抗計(ソフトケース付)	38,000	41,800
4105DL	デジタル接地抵抗計(キャリングバッグ付)	48,000	51,800
4105DLBT-H	デジタル接地抵抗計(ハードケース付/Bluetooth搭載)	57,000	62,700
4200 *	多重接地専用アースクランプ	122,000	134,200
4202 *	多重接地専用アースクランプ (Bluetooth 搭載)	142,000	156,200
4300	簡易接地抵抗計	35,000	38,500
4300BT	簡易接地抵抗計 (Bluetooth 搭載)	45,000	49,500
6017	アナログ絶縁・接地抵抗計	52,000	57,200
6022	デジタル絶縁・接地抵抗計	70,000	77,000
6023	デジタル絶縁・接地抵抗計	85,000	93,500
6041BT	デジタル絶縁・接地抵抗計	62,000	68,200
6024PV	太陽光発電システム総合試験器	80,000	88,000
5010 *	電流用データロガー	40,000	44,000
5020 *	電流/電圧用データロガー	48,000	52,800
5050 *	lor漏電監視ロガー	193,000	212,300
2060BT *	クランプパワーメータ (Bluetooth 搭載)	75,000	82,500
2062BT *	クランプパワーメータ (Bluetooth 搭載)	58,000	63,800
6305 *	電力計	106,000	116,600
6315 *	電源品質アナライザ	230,000	253,000
6315WHM *	WHM結線確認試験機	330,000	363,000
4505	コンセントテスタ	37,000	40,700
4505BT	コンセントテスタ (Bluetooth搭載)	47,000	51,700
5410	漏電遮断器テスタ	80,000	88,000
5204	デジタル照度計	30,000	33,000
5204BT	デジタル照度計 (Bluetooth搭載)	40,000	44,000
5515	放射温度計	12,000	13,200
6206 *	電気備品定期点検試験機	100,000	110,000
8033	検相器	9,000	9,900
8035	非接触検相器	23,000	25,300
8510	配線チェッカ	45,000	49,500
DX-04	低圧用検電器	5,800	6,380
5711	低圧用検電器	4,000	4,400
5712	AC/DC低圧用検電器	10,000	11,000
5702	高低圧用検電器	20,000	22,000
5720	伸縮式高低圧用検電器	28,000	30,800

株式会社カクタス

- 本社 〒112-0011 東京都文京区千石4丁目37番4号 千石コートハウス 1F TEL (03)5940-3671(代) FAX (03)5940-3679
- 札幌営業所 〒062-0052 北海道札幌市豊平区月寒東二条11丁目5番20号 TEL (011)826-3151(代) FAX (011)826-3155
- 東京営業所 〒112-0011 東京都文京区千石4丁目37番4号 千石コートハウス 1F TEL (03)5940-3671(代) FAX (03)5940-3679
- 名古屋営業所 〒453-0835 愛知県名古屋市中村区上石川町3丁目3番地1 TEL (052)462-1166(代) FAX (052)462-1176
- 大阪営業所 〒550-0012 大阪府大阪市西区立売堀1丁目2番12号 本町平成ビル101 TEL (06)6541-1266(代) FAX (06)6541-6795
- 福岡営業所 〒812-0016 福岡県福岡市博多区博多駅南2丁目11番11号 TEL (092)473-8366(代) FAX (092)473-8367
- 川越センター 〒350-1107 埼玉県川越市市場新町21番地2 日油技研工業(株)内 TEL (049)237-5366(代) FAX (049)237-5367

ホームページアドレス <https://www.ccts.co.jp>



※本カタログに記載の表示価格はすべて税抜価格です。お買い上げの際には、別途消費税が付加されます。
※誤植等により生じた問題につきましては各位様のご理解・ご了承をお願い申し上げます。