

## 超小型アングル加工機 FM-30

金型交換不要で作業性抜群。  
75mm×t6ステンレスアングルの加工も  
できる小型・高性能機。



Vノッチ

ベンディング

### 特長

- クラス最大の加工性能  
標準セットだけで、ステンレスアングル75mm×t6の加工が可能
- 面倒な加工金型の交換が不要です。  
Vノッチ/コーナーカット金型とベンダー金型が組み込まれていますので、金型の交換作業をする必要がありません。
- レバーの切り換えだけで、異なる作業へもスムーズに移行できます。  
ダブルシリンダー方式の採用により、レバーの切り換えだけでVノッチ、90°・45°コーナーカット、ベンディング加工の一連の作業がスムーズにできます。またオプションのパンチャー刃物をセットすれば、穴開け作業も可能。

切り換えレバー (ダブルシリンダー方式)



●Vノッチ側

●ベンダー側

○クランプベース

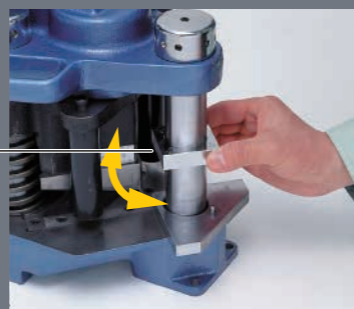

- クランプベースにより、加工時の位置合わせもラクラク。  
クランプベースを調整することにより、3mm～6mm用のVノッチ、90°・45°コーナーカットの位置合わせが簡単にできます。
- 小型・軽量で、現場への持ち運びも可能。  
本体と油圧ユニットが別々のセパレートタイプなので、現場への移動も容易です。

油圧ポンプとの使用例



【油圧ポンプについて】  
お手持ちの油圧ポンプユニットも使用可能。ただし、  
圧力は70MPaが発生するもので、油圧カプラーは同  
種のものに合わせてください。

(家庭用100V電源でもOK)

金属交換なしで、5種類のアングル加工ができます。

## 90°Vノッチ / 45°コーナーカット アングルベンダー

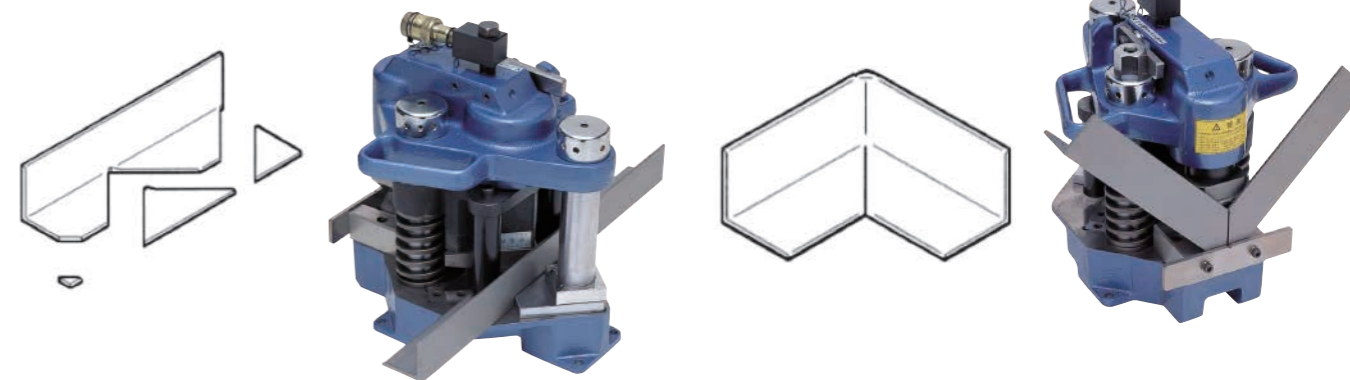

## 90°コーナーカット

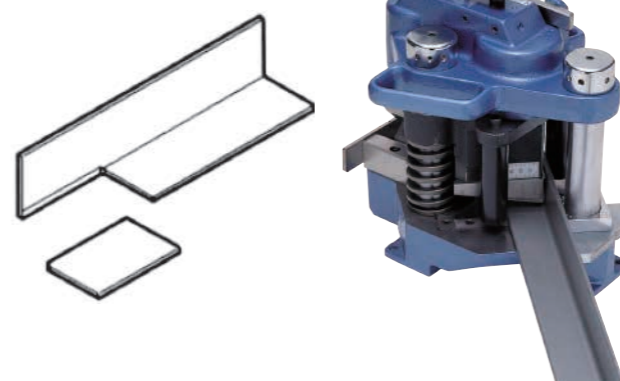

## スミ切り

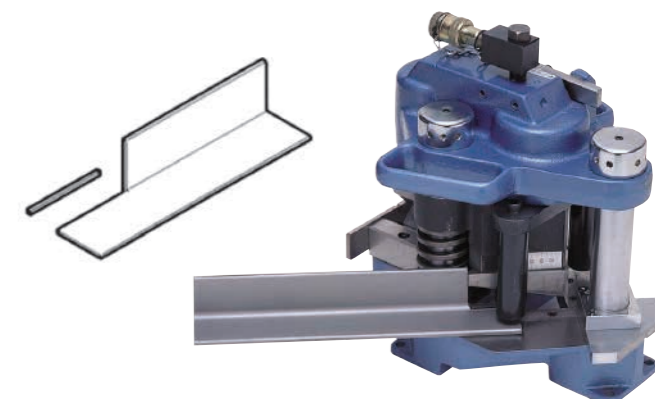

## 穴あけ (オプション)

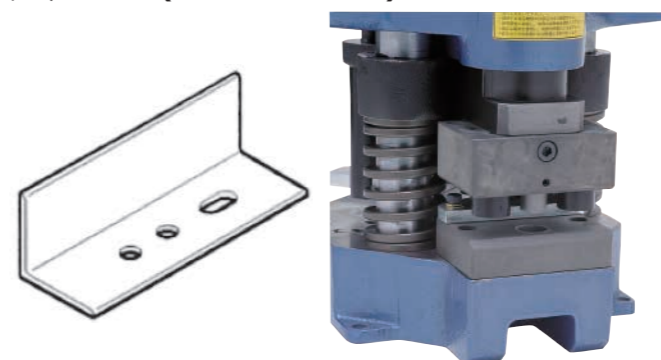

型式	品名
P-75	パンチ・ダイス用ホルダー
P-11	φ11mmパンチ・ダイス刃物
P-11長穴(L)	11×16.5mmパンチ・ダイス刃物
P-13	φ13mmパンチ・ダイス刃物
P-14	φ14mmパンチ・ダイス刃物
P-14長穴(L)	14×18mmパンチ・ダイス刃物
P-15	φ15mmパンチ・ダイス刃物
P-18	φ18mmパンチ・ダイス刃物

品名	加工能力 (mm)	油圧シリンダ		ストローク (mm)	本体寸法 (mm)	本体重量 (kg)	標準付属品
		ベンダー	Vノッチ				
FM-30	SS400 SUS304 アングル 75×75×6	170 kN	230 kN	35	316(L) × 220(W) × 295(H)	50	本体(Vノッチ、ベンダー一体型)